

Ersatzteilliste
Spare Parts List
Liste des pièces de rechange

HD 13/18 SX

1.292-501.0 HD 13/18SX-PL*EUR-I

1.292-502.0 HD 13/18SX PL*EURII

GRUPPE: 1.0 EINZELTEILE
GROUP: 1.0 PIECE PARTS
GRUPPE: 1.0 PIECES CONSTITUANTES

A1

HD 13/18 SX

GRUPPE: 1.0 EINZELTEILE
GROUP: 1.0 PIECE PARTS
GRUPPE: 1.0 PIECES CONSTITUANTES

GRUPPE: 1.1 EINZELTEILE
GROUP: 1.1 PIECE PARTS
GRUPPE: 1.1 PIECES CONSTITUANTES

B1

HD 13/18 SX

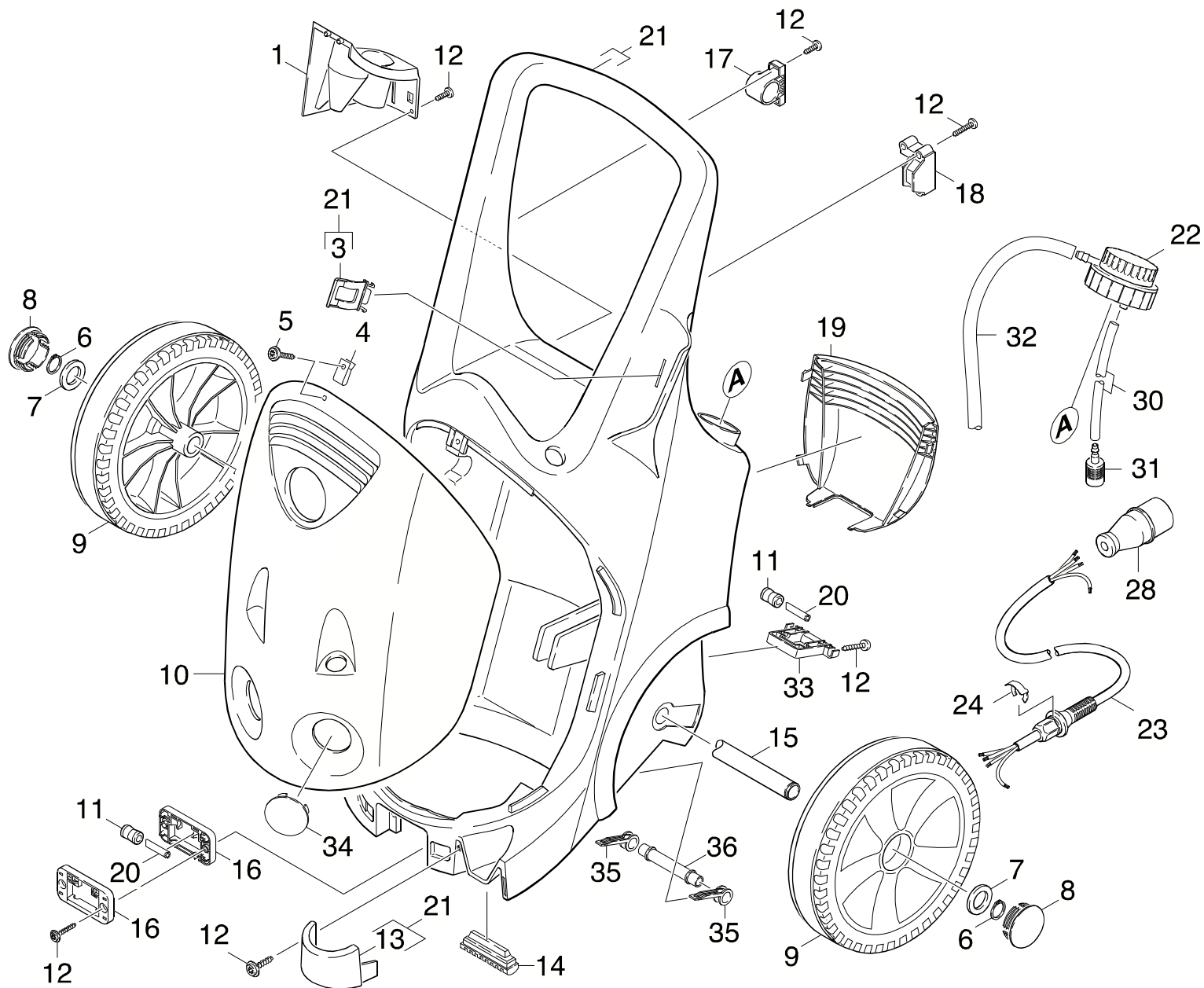

Symbolbeschreibung siehe M16 / symbol description see M16 / désignation de système voir M16 /

GRUPPE: 1.1 EINZELTEILE
 GROUP: 1.1 PIECE PARTS
 GROUPE: 1.1 PIECES CONSTITUANTES

C1

HD 13/18 SX

POS. ITM. POS.	BENNENNUNG DESCRIPTION DESIGNATION	TEILE-NR. PART-NO. NO.PIECE	STCK QTY. NBR.	POS. ITM. POS.	BENNENNUNG DESCRIPTION DESIGNATION	TEILE-NR. PART-NO. NO.PIECE	STCK QTY. NBR.
1	DUESENHALTER / NOZZLE HOLDER / PORTE - BUSE	5.667-061.0	1	33	ROLLENHALTER HINTEN / TAPE ROLL HOLDER / SUPPORT ROULETTES	5.044-647.0	1
3	HALTER STRAHLROHR / BRACKET / FIXATION	5.044-666.0	1	34	ABDECKUNG / COVER / CHAPEAU	5.032-475.0	1
4	STECKMUTTER / NUT / ECROU	6.310-053.0	1	35	HALTER FUER WALZE / BRACKET / FIXATION	5.044-652.0	2
5	FL.RD.SCHR. M 6X 18 / SAUCER-HEAD SCREW / BOULON A TETE BOMBEE	6.304-099.0	1	36	WALZE / REVERSING ROLLING MILL / TAMBOUR	5.100-422.0	1
6	S-RING 25X1,2 / SPRING CLIP / CIRCLIP	7.343-008.0	2				
7	SCHEIBE 24 / WASHER / RONDELLE	7.312-060.0	2				
8	RADKAPPE / WHEEL CAB / ENJOLIVEUR	5.392-038.0	2				
9	RAD KPL. / WHEEL / ROUE	4.515-092.0	2				
10	GERAETEHAUBE / COVER / COUVERCLE	5.069-035.0	1				
11	ROLLE / ROLLER / ROULETTE	5.515-191.0	4				
12	SCHRAUBE 5 X 35 / SCREW / VIS	7.303-110.0	15				
13	TRICHTER / FUNNEL / ENTONNOIR	5.013-091.0	1				
14	AUFLAGER / SUPPORT / SUPPORT	5.057-062.0	2				
15	ACHSE / AXLE / ESSIEU	5.029-000.0	1				
16	ROLLENHALTER VORNE / TAPE ROLL HOLDER / SUPPORT ROULETTES	5.044-646.0	2				
17	LAGERBOCK RECHTS / BEARING BLOCK / SELLE D'APPUI	5.251-049.0	1				
18	LAGERBOCK LINKS / BEARING BLOCK / SELLE D'APPUI	5.251-048.0	1				
19	ABDECKUNG / COVER / CHAPEAU	5.032-406.0	1				
20	ACHSE / AXLE / ESSIEU	5.128-511.0	4				
21	RAHMEN KPL. / FRAME / CADRE	4.050-601.0	1				
22	CHEMIEDOSIERVENTIL / VALVE / SOUPAPE	4.580-608.0	1				
23	KABEL KPL. / CABLE / CABLE	6.648-773.0	1				
	/ 1.292-501.0						
23	KABEL KPL. / CABLE / CABLE	6.648-814.0	1				
	/ 1.292-502.0						
24	SICHERUNG / CLIP / CONSOLIDATION	6.343-186.0	1				
28	CEE-STECKER 16A / CEE-PLUG / CEE-FICHE	6.646-030.0	1				
	/ 1.292-501.0						
28	CEE-STECKER 32 A / CEE-PLUG / CEE-FICHE	6.646-044.0	1				
	/ 1.292-502.0						
30	SCHLAUCH DN 5 / HOSE / TUYAU FLEXIBLE	6.388-216.0	1				
	ALS METERWARE BESTELLEN/TO ORDER AS CUT GOODS/COMMANDE COMME MARCHANDISE AU METRE						
31	FILTER MIT GEWICHT / FILTER / FILTRE	5.731-609.0	1				
32	SCHLAUCH DN 7 / HOSE / TUYAU FLEXIBLE	6.388-194.0	1				
	ALS METERWARE BESTELLEN/TO ORDER AS CUT GOODS/COMMANDE COMME MARCHANDISE AU METRE						

"=> xxxxxx" = bis Werknummer / up to serial No. / jusqu' au No. de fabr. / "xxxxxx =>" = ab Werknummer / from serial No. / a partir du No. de fabr. /

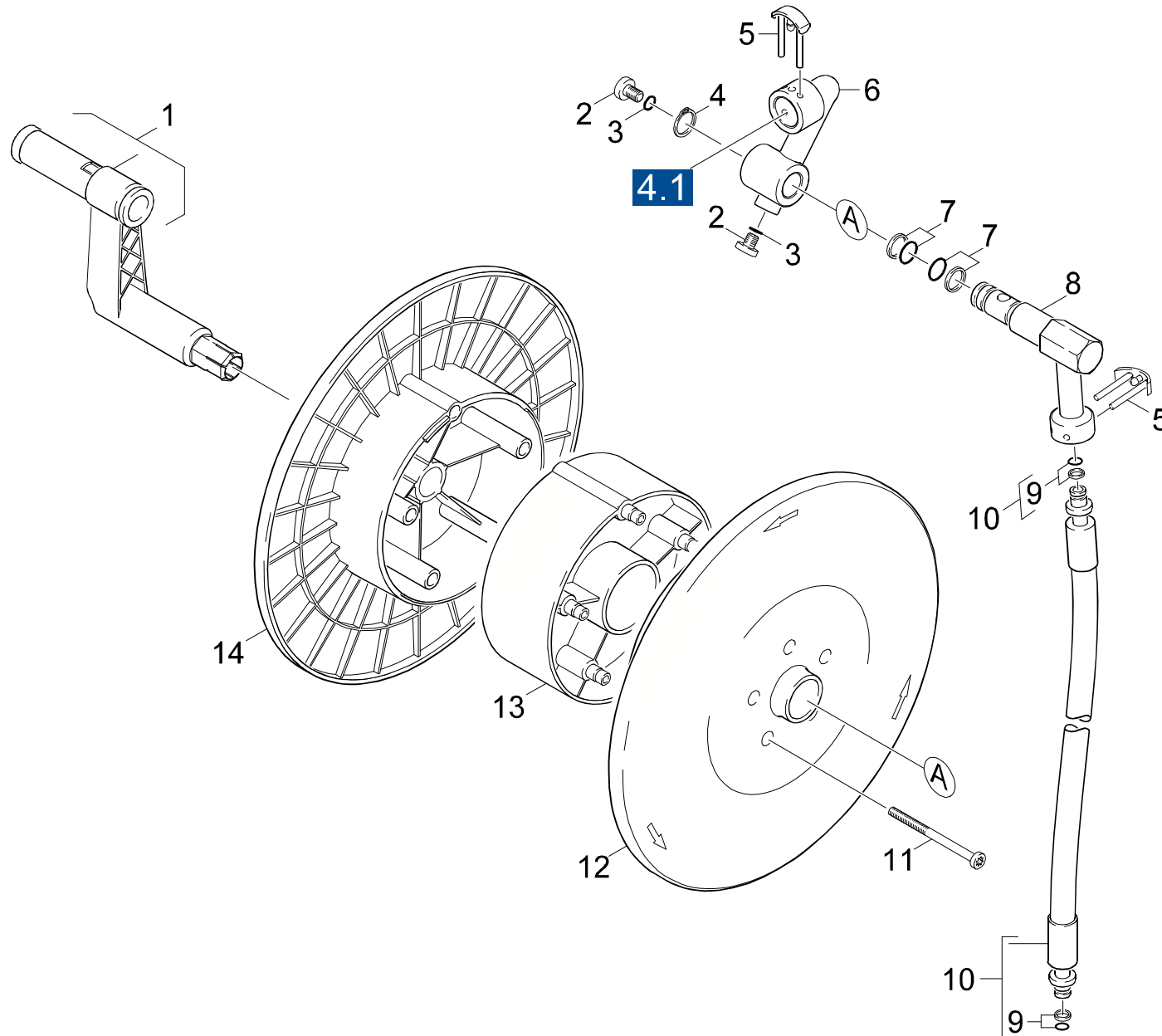

Symbolbeschreibung siehe M16 / symbol description see M16 / désignation de système voir M16 /

GRUPPE: 1.2 SCHLAUCHTROMMEL
GROUP: 1.2 HOSE REEL
GROUPE: 1.2 TAMBOUR ENROULEUR

E1

HD 13/18 SX

POS. ITM. POS.	BENNENUNG DESCRIPTION DESIGNATION	TEILE-NR. PART-NO. NO.PIECE	STCK QTY. NBR.
1	KURBEL KPL. / CRANK / MANIVELLE	4.481-206.0	1
2	SCHRAUBE M 8X 12 / SCREW / VIS	7.306-223.0	2
3	O-RING 8 X 2 / GASKET / BAQUE D'ETANCHEITE	6.362-101.0	2
4	S-RING 18X1,2 / SPRING CLIP / CIRCLIP	7.343-018.0	1
5	HAKEN / HOOK / PATERE	4.037-013.0	2
6	KNOTENSTUECK / MANIFOLD / FERRURE NODALE	5.427-310.0	1
7	O-RING 14X1,78 1XSR / GASKET / BAQUE D'ETANCHEITE	6.363-073.0	2
8	KNOTENSTUECK / MANIFOLD / FERRURE NODALE	5.427-311.0	1
9	O-RING KPL./1ST.-R. / GASKET / BAQUE D'ETANCHEITE	6.363-116.0	2
10	HD-SCHLAUCH DN8 / HIGH PRESSURE HOSE / TUYAU FLEXIBLE HAUTE PRE.	6.390-916.0	1
11	SCHRAUBE 5 X 85 / SCREW / VIS	7.303-192.0	5
12	SCHLAUCHTROMMEL / HOSE REEL / TAMBOUR ENROULEUR	5.776-006.0	1
13	ZWISCHENRING / INTERMEDIATE RING / BAGUE DE RACCORD	5.114-481.0	1
14	SCHLAUCHTROMMEL / HOSE REEL / TAMBOUR ENROULEUR	5.776-007.0	1

"=> xxxxxx" = bis Werknummer / up to serial No. / jusqu' au No. de fabr. / "xxxxxx =>" = ab Werknummer / from serial No. / a partir du No. de fabr. /

GRUPPE: 2.0 PUMPENSATZ
GROUP: 2.0 PUMP SET
GROUPE: 2.0 JEU (ENSEMBLE) DE POMPE

A2

HD 13/18 SX

GRUPPE: 2.0 PUMPENSATZ
GROUP: 2.0 PUMP SET
GROUPE: 2.0 JEU (ENSEMBLE) DE POMPE

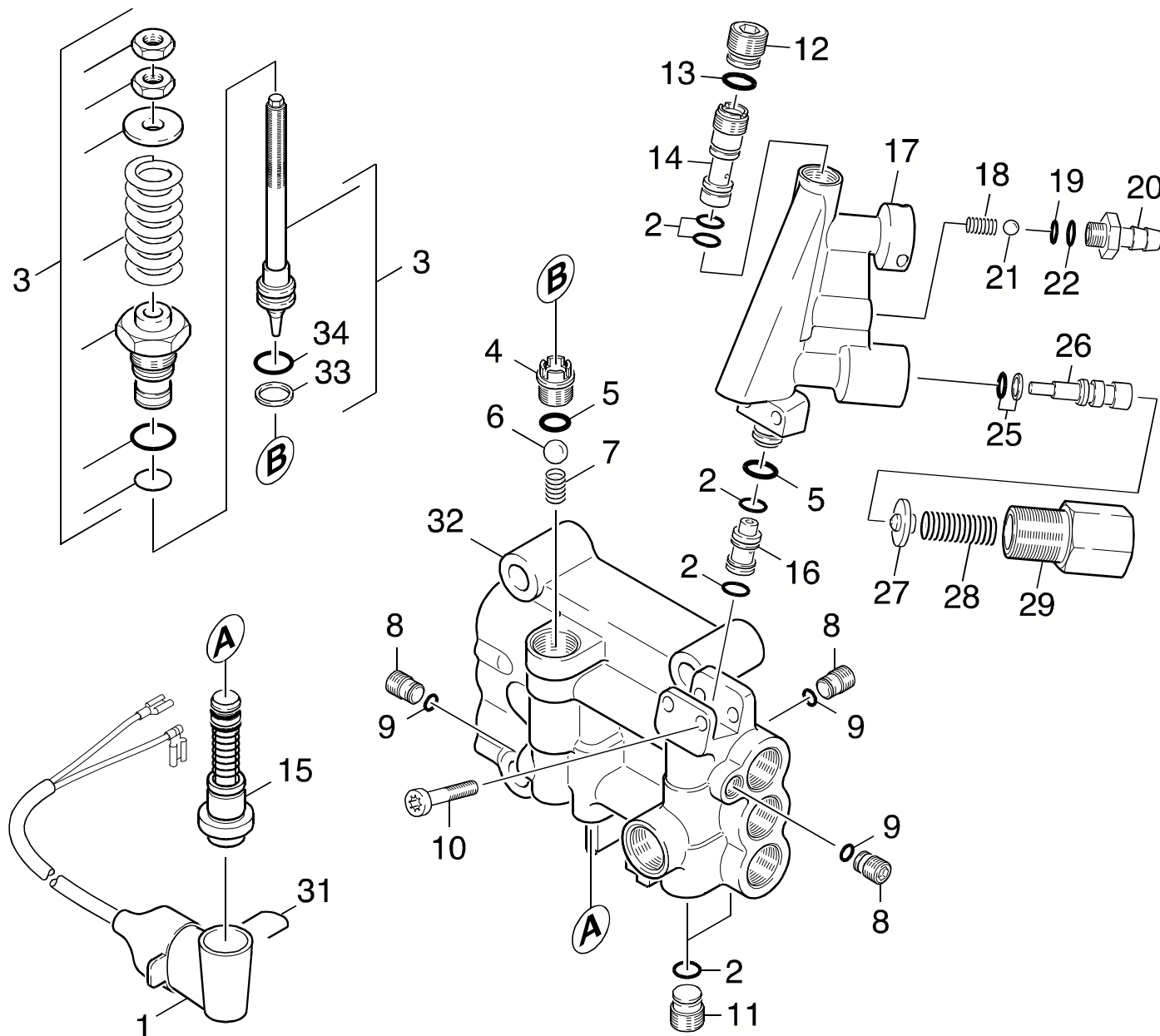

Symbolbeschreibung siehe M16 / symbol description see M16 / désignation de système voir M16 /

GRUPPE: 2.1 ZYLINDERKOPF
 GROUP: 2.1 CYLINDER HEAD
 GROUPE: 2.1 CULASSE

C2

HD 13/18 SX

POS. ITM. POS.	BENNENNUNG DESCRIPTION DESIGNATION	TEILE-NR. PART-NO. NO.PIECE	STCK QTY. NBR.	POS. ITM. POS.	BENNENNUNG DESCRIPTION DESIGNATION	TEILE-NR. PART-NO. NO.PIECE	STCK QTY. NBR.
1	SCHALTER KPL. / SWITCH / INTERRUPTEUR	4.744-164.0	1	100	PUMPENSET HD 13/18 S / PUMP SET / GROUPE DE POMPES	2.883-966.0	1
2	O-RING 9,0 X 1,5 / GASKET / BAQUE D'ETANCHEITE	6.362-384.0	6				
3	UEBERSTROEMVENTIL / BYPASS VALVE / SOUPE DE TROP-PLEIN	4.591-049.0	1				
4	VENTILSITZ / VALVE SEAT / SIEGE DE SOUPE	5.581-270.0	1				
5	O-RING 10,0 X 2,0 / GASKET / BAQUE D'ETANCHEITE	6.362-151.0	2				
6	KUGEL 3/8 G80 / BALL / BOULE	7.401-910.0	1				
7	SCHRAUBENFEDER / HELICAL SPRING / RESSORT CYLINDRIQUE	5.332-110.0	1				
8	VERSCHLUSSSCHRAUBE / CLOSING SCREW / VIS DE FERMETURE	5.411-161.0	3				
9	O-RING 6,0 X 1,5 / GASKET / BAQUE D'ETANCHEITE	6.362-703.0	3				
10	SCHRAUBE M 6X 35 / SCREW / VIS	7.306-118.0	2				
11	VERSCHLUSSSCHRAUBE / CLOSING SCREW / VIS DE FERMETURE	5.411-152.0	2				
12	VENTILSCHRAUBE M16X1 / VALVE SCREW / VIS POINTEAU (SOUP.)	5.411-168.0	1				
13	O-RING 9,5 X 2,0 / GASKET / BAQUE D'ETANCHEITE	6.362-528.0	1				
14	DUESENEINSATZ / NOZZLE INSERT / INSERT DE BUSE	5.769-141.0	1				
15	ET-SET STEUERKOLBEN / SPARE PARTS SET / JEU DE PIECES DECHANGE	2.883-988.0	1				
16	DUESENEINSATZ / NOZZLE INSERT / INSERT DE BUSE	5.769-173.0	1				
17	UEBERSTROEMVENTIL / BYPASS VALVE / SOUPE DE TROP-PLEIN	4.591-045.0	1				
18	SCHRAUBENFEDER / HELICAL SPRING / RESSORT CYLINDRIQUE	5.332-258.0	1				
19	O-RING 5,28X 1,78 / GASKET / BAQUE D'ETANCHEITE	6.362-175.0	1				
20	NIPPEL / NIPPLE / NIPPLE	5.443-370.0	1				
21	KUGEL 7,0 G300 / BALL / BOULE	7.401-908.0	1				
22	O-RING 6,0 X 2,0 / GASKET / BAQUE D'ETANCHEITE	6.362-113.0	1				
25	O-RING KPL./1ST.-R. / GASKET / BAQUE D'ETANCHEITE	6.362-365.0	1				
26	KOLBEN / PISTON / PISTON	5.553-465.0	1				
27	VENTILBOLZEN / VALVE PIN / BOULON DE SOUPE	5.584-134.0	1				
28	SCHRAUBENFEDER / HELICAL SPRING / RESSORT CYLINDRIQUE	5.332-512.0	1				
29	6KT SCHRAUBE / HEXAGON / HEXAGONAL	5.304-082.0	1				
31	BUEGEL / STRAP / ETRIER	5.034-494.0	1				
32	ZYLINDERKOPF / CYLINDER HEAD / CULASSE	5.550-297.0	1				
33	STUETZRING / SUPPORTRING / BAGUE D'APPUI	5.114-511.0	1				
34	O-RING 12.42X1.78 / GASKET / BAQUE D'ETANCHEITE	6.363-244.0	1				

"=> xxxxxx" = bis Werknummer / up to serial No. / jusqu' au No. de fabr. / "xxxxxx =>" = ab Werknummer / from serial No. / a partir du No. de fabr. /

GRUPPE: 2.2 GERADSCHUBFUEHRUNG
GROUP: 2.2 THRUST GUIDANCE
GRUPPE: 2.2 BOITIER

D2

HD 13/18 SX

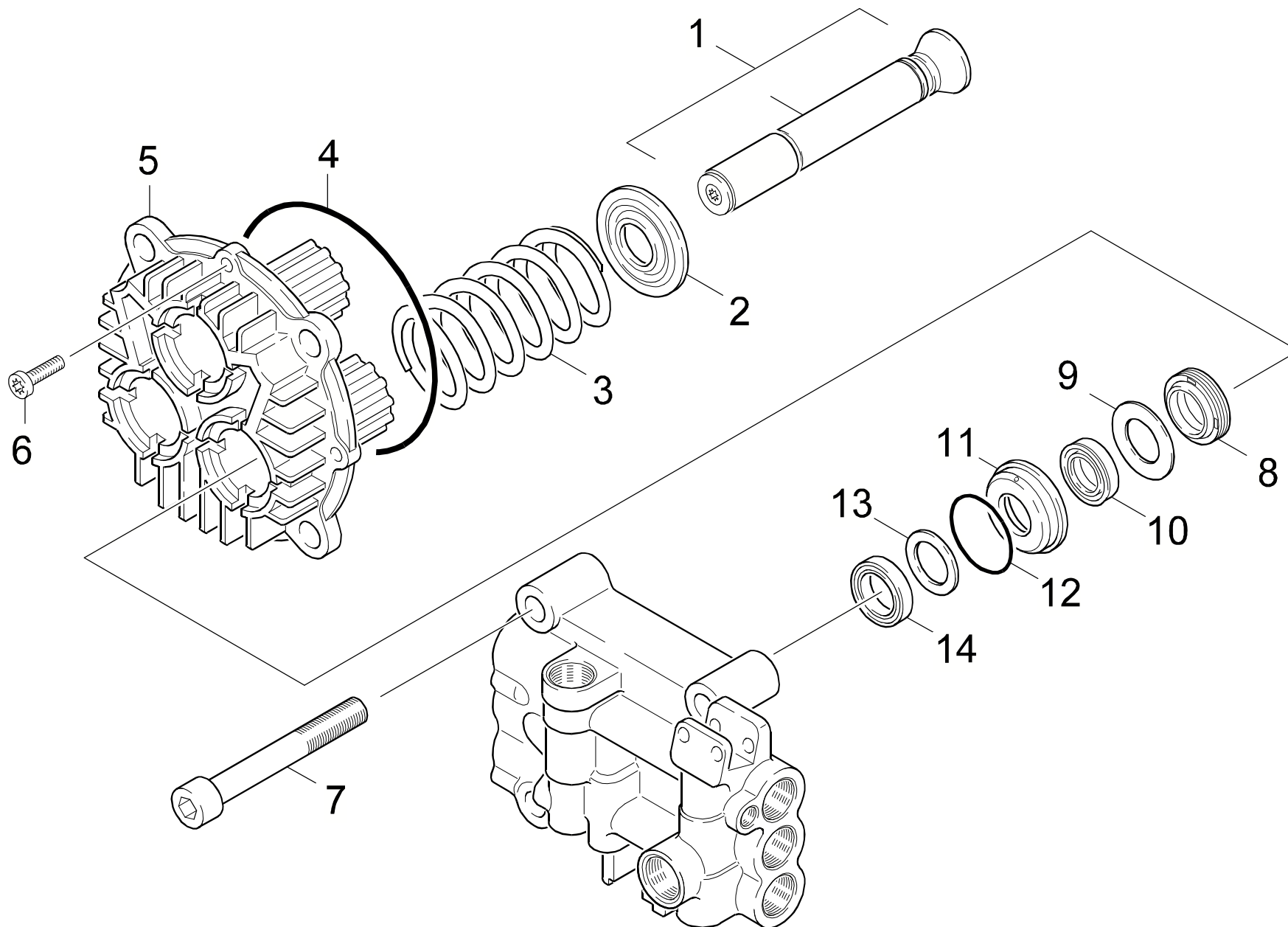

Symbolbeschreibung siehe M16 / symbol description see M16 / désignation de système voir M16 /

GRUPPE: 2.2 GERADSCHUBFUEHRUNG
GROUP: 2.2 THRUST GUIDANCE
GROUPE: 2.2 BOITIER

E2

HD 13/18 SX

POS. ITM. POS.	BENNENUNG DESCRIPTION DESIGNATION	TEILE-NR. PART-NO. NO.PIECE	STCK QTY. NBR.
1	KOLBEN KPL. / PISTON / PISTON	4.553-225.0	3
2	SCHEIBE D22 / WASHER / RONDELLE	5.116-065.0	3
3	SCHRAUBENFEDER / HELICAL SPRING / RESSORT CYLINDRIQUE	5.332-167.0	3
4	O-RING 114 X 3 / GASKET / BAQUE D'ETANCHEITE	6.363-228.0	1
5	GERADSCHUBFUEHRUNG / THRUST GUIDANCE / BOITIER	5.060-954.0	1
6	SCHRAUBE M 6X 25 / SCREW / VIS	7.306-094.0	2
7	ZYL.SCHR. M12X 90 / CHEESE HEAD SCREW / VIS A TETE CYLINDR.	7.306-091.0	4
8	NUTRING 22X30X6/8 / GROOVED RING / JOINT A LEVRES	6.365-059.0	3
9	SCHEIBE / WASHER / RONDELLE	5.115-520.0	3
10	KOMPAKTDI. 22X32X6 / SEAL / JOINT	6.365-056.0	3
11	BUCHSE / BUSH / DOUILLE	5.112-414.0	3
12	O-RING 36,0 X 2,0 / GASKET / BAQUE D'ETANCHEITE	6.362-092.0	3
13	SCHEIBE / WASHER / RONDELLE	5.115-521.0	3
14	NUTRING 22X30X5 / GROOVED RING / JOINT A LEVRES	6.365-055.0	3

"=> xxxxxx" = bis Werknummer / up to serial No. / jusqu' au No. de fabr. / "xxxxxx =>" = ab Werknummer / from serial No. / a partir du No. de fabr. /

GRUPPE: 2.3 VENTILE
GROUP: 2.3 VALVES
GRUPPE: 2.3 SOUPAPES

F2

HD 13/18 SX

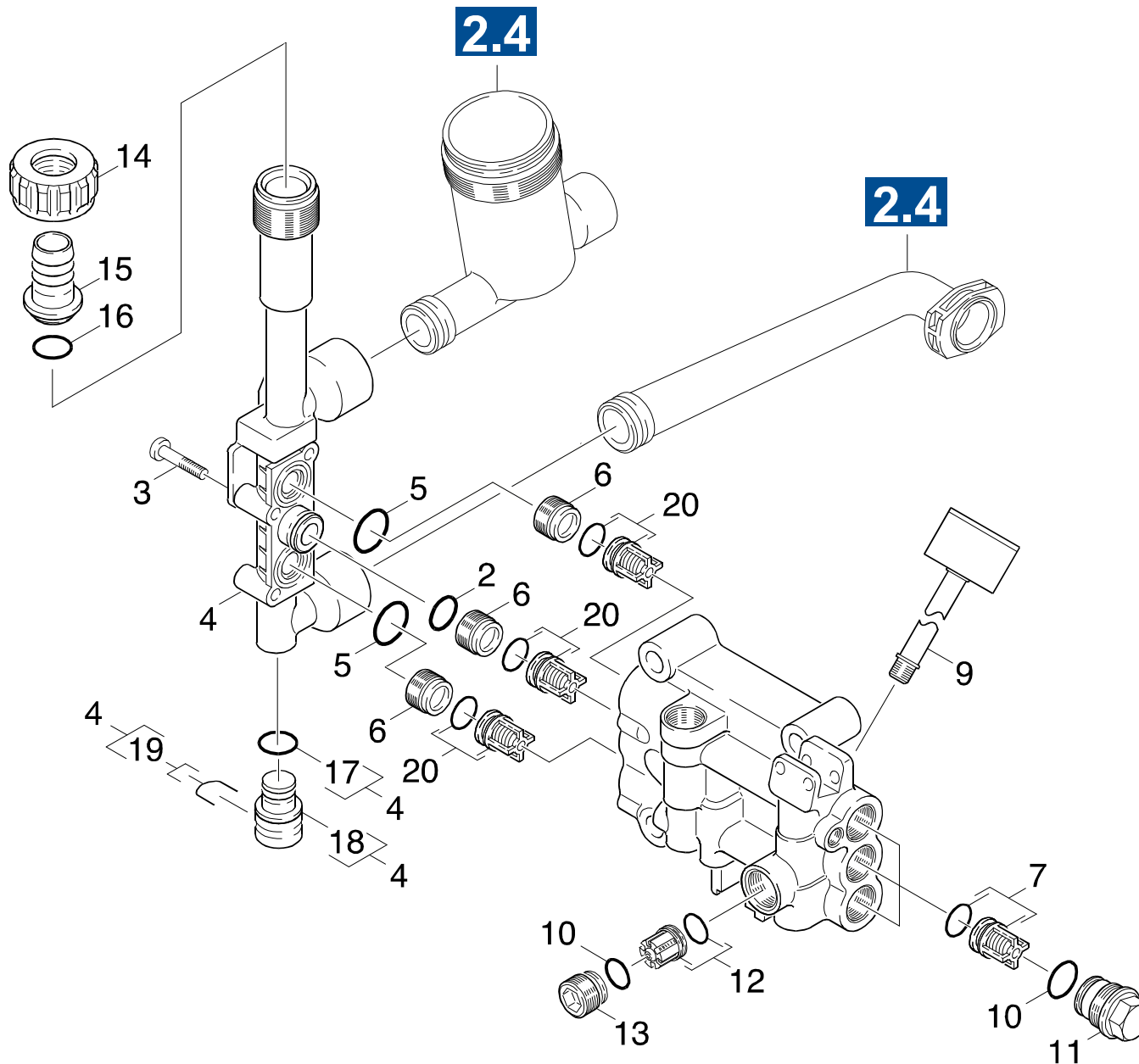

Symbolbeschreibung siehe M16 / symbol description see M16 / désignation de système voir M16 /

GRUPPE: 2.3 VENTILE
GROUP: 2.3 VALVES
GROUPE: 2.3 SOUPAPES

G2

HD 13/18 SX

POS. ITM. POS.	BENNENUNG DESCRIPTION DESIGNATION	TEILE-NR. PART-NO. NO.PIECE	STCK QTY. NBR.
2	O-RING 17,0 X 2,0 / GASKET / BAQUE D'ETANCHEITE	6.362-580.0	1
3	SCHRAUBE M 6X 30 / SCREW / VIS	7.306-105.0	4
4	KNOTENSTUECK KPL. / MANIFOLD / FERRURE NODALE	4.427-216.0	1
5	O-RING 21,95X 1,78 / GASKET / BAQUE D'ETANCHEITE	6.362-469.0	2
6	VENTILSCHRAUBE M20X1 / VALVE SCREW / VIS POINTEAU (SOUP.)	5.583-180.0	3
7	VENTIL KPL. / VALVE / SOUPAPE	4.580-329.0	3
9	MANOMETER / PRESSURE GAUGE / MANOMETRE	6.421-234.0	1
10	O-RING 14,0 X 2,0 / GASKET / BAQUE D'ETANCHEITE	6.362-481.0	4
11	VENTILSCHRAUBE / VALVE SCREW / VIS POINTEAU (SOUP.)	5.583-146.0	3
12	VENTIL KPL. / VALVE / SOUPAPE	4.580-594.0	1
13	VERSCHLUSSSCHRAUBE / CLOSING SCREW / VIS DE FERMETURE	5.411-166.0	1
14	MUTTER / NUT / ECROU	5.310-076.0	1
15	SCHLAUCHNIPPEL / HOSE STEM / RACCORD DE FLEXIBLE	5.443-291.0	1
16	O-RING 19,3 X 2,4 / GASKET / BAQUE D'ETANCHEITE	6.362-161.0	1
17	O-RING 12,0 X 2,0 / GASKET / BAQUE D'ETANCHEITE	6.362-169.0	1
18	VERSCHLUSSTOPFEN / DRAIN PLUG / BOUCHON	5.132-168.0	1
19	HAKEN / HOOK / PATERE	5.037-101.0	1
20	VENTIL KPL. / VALVE / SOUPAPE	4.580-611.0	3

"=> xxxxxx" = bis Werknummer / up to serial No. / jusqu' au No. de fabr. / "xxxxxx =>" = ab Werknummer / from serial No. / a partir du No. de fabr. /

GRUPPE: 2.4 WASSERFILTER
GROUP: 2.4 WATER FILTER
GRUPPE: 2.4 FILTRE (EAU)

H2

HD 13/18 SX

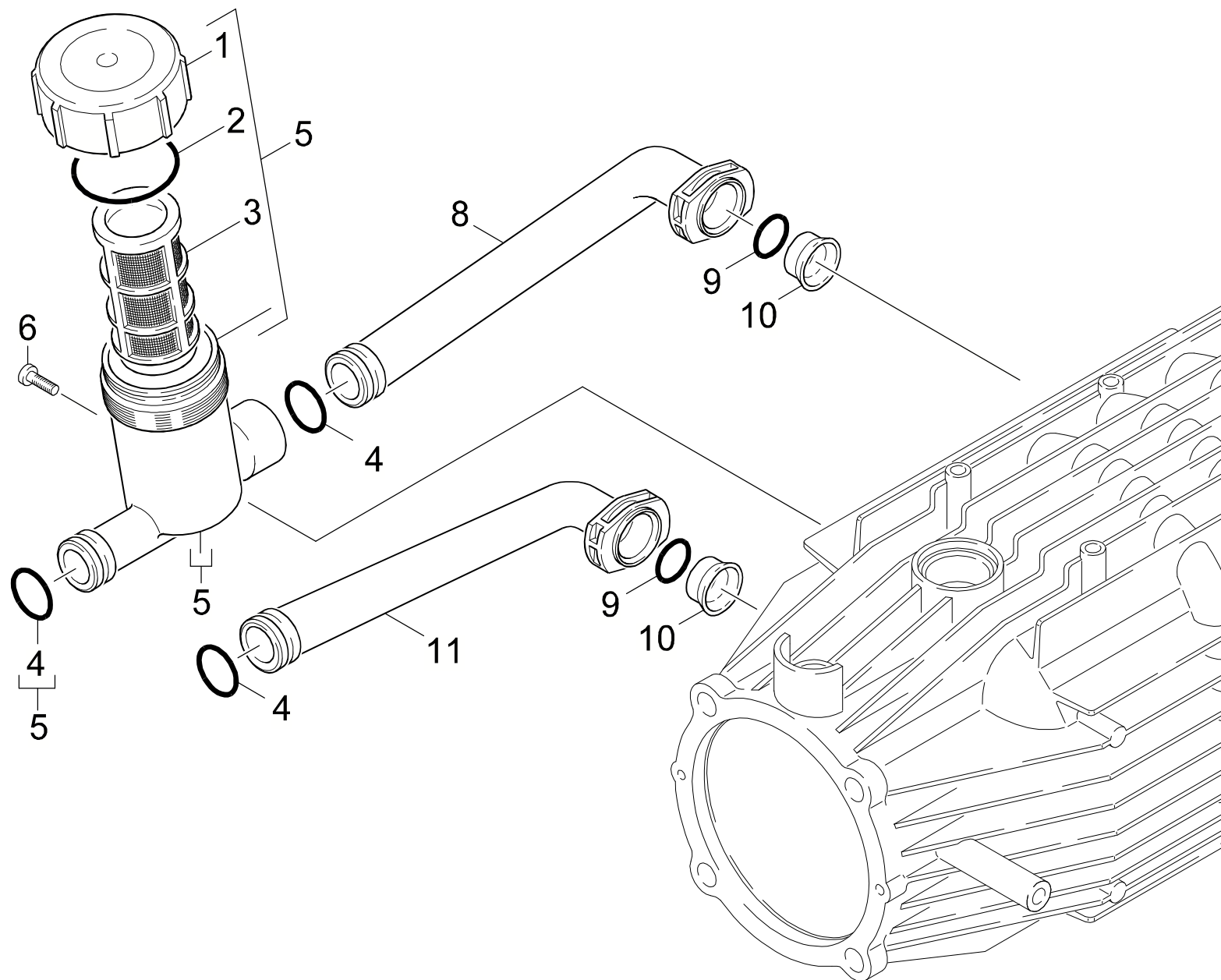

Symbolbeschreibung siehe M16 / symbol description see M16 / désignation de système voir M16 /

GRUPPE: 2.4 WASSERFILTER
GROUP: 2.4 WATER FILTER
GROUPE: 2.4 FILTRE (EAU)

I2

HD 13/18 SX

POS. ITM. POS.	BENNENUNG DESCRIPTION DESIGNATION	TEILE-NR. PART-NO. NO.PIECE	STCK QTY. NBR.
1	DECKEL / COVER / COUVERCLE	5.064-107.0	1
2	DICHTUNG / SEAL / BOURRAGE	5.363-613.0	1
3	FILTEREINSATZ / FILTER CARTRIDGE / CARTOUCHE FILTRANTE	6.414-681.0	1
4	O-RING 20,0 X 3,0 / GASKET / BAQUE D'ETANCHEITE	6.362-686.0	3
5	FILTER KPL. / FILTER / FILTRE	4.730-106.0	1
6	SCHRAUBE M 5X 15 / SCREW / VIS	6.303-153.0	1
8	KNOTENSTUECK / MANIFOLD / FERRURE NODALE	5.427-307.0	1
9	O-RING 17,5 X 3,5 / GASKET / BAQUE D'ETANCHEITE	6.362-579.0	2
10	HUELSE / SLEEVE / DOUILLE	5.110-341.0	2
11	KNOTENSTUECK KURZ / MANIFOLD / FERRURE NODALE	5.427-298.0	1

"=> xxxxxx" = bis Werknummer / up to serial No. / jusqu' au No. de fabr. / "xxxxxx =>" = ab Werknummer / from serial No. / a partir du No. de fabr. /

GRUPPE: 3.0 MOTOR
GROUP: 3.0 MOTOR
GRUPPE: 3.0 MOTEUR

A3

HD 13/18 SX

GRUPPE: 3.0 MOTOR
GROUP: 3.0 MOTOR
GRUPPE: 3.0 MOTEUR

Ersatzteile unter www.gluesing.net

GRUPPE: 3.0 MOTOR
GROUP: 3.0 MOTOR
GRUPPE: 3.0 MOTEUR

B3

HD 13/18 SX

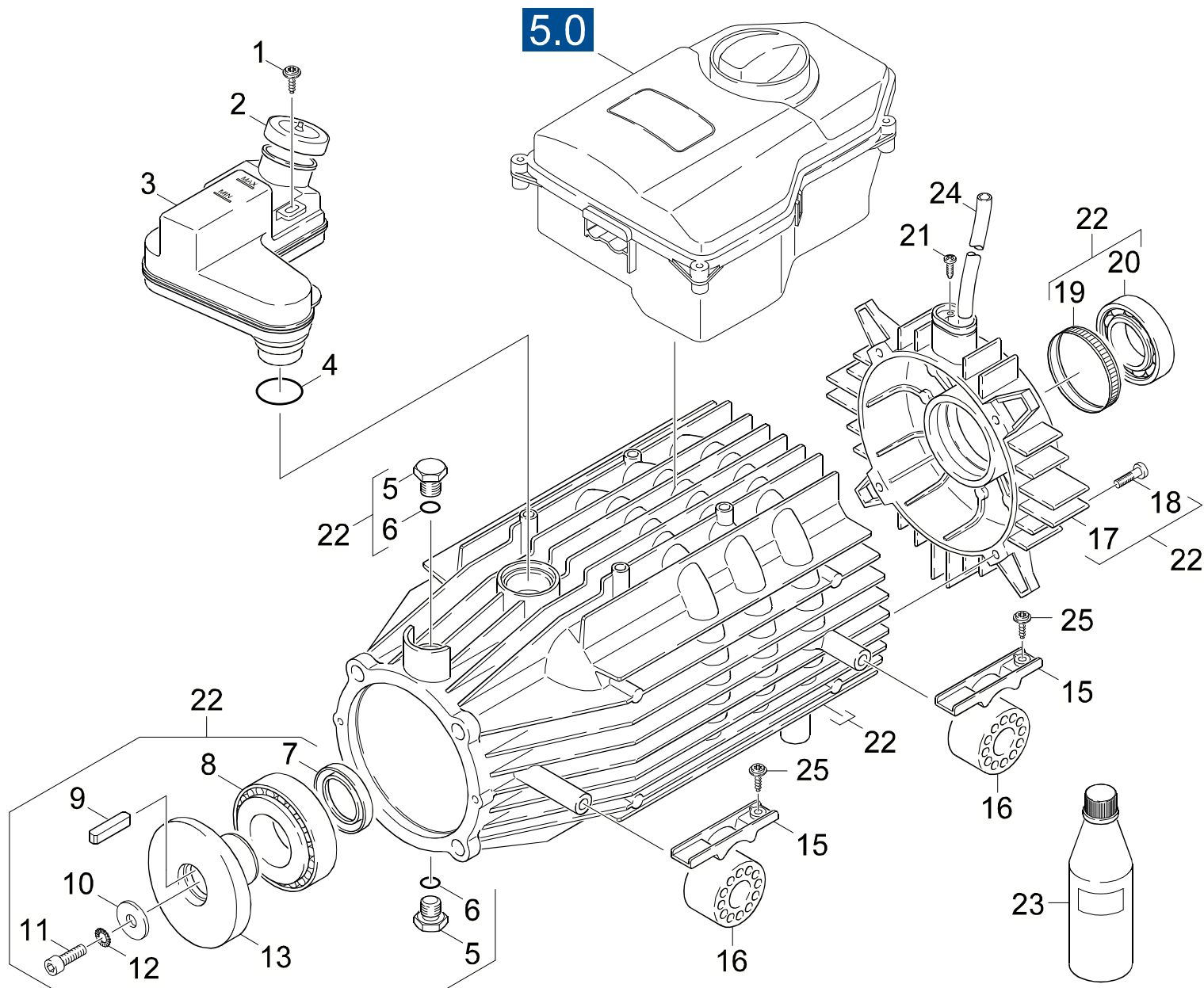

Symbolbeschreibung siehe M16 / symbol description see M16 / désignation de système voir M16 /

GRUPPE: 3.0 MOTOR
GROUP: 3.0 MOTOR
GROUPE: 3.0 MOTEUR

C3

HD 13/18 SX

POS. ITM. POS.	BENNENUNG DESCRIPTION DESIGNATION	TEILE-NR. PART-NO. NO.PIECE	STCK QTY. NBR.
1	SCHRAUBE 5 X 20 / SCREW / VIS	7.303-108.0	1
2	DECKEL / COVER / COUVERCLE	5.063-195.0	1
3	BEHAELTER / TANK / BAC	5.070-604.0	1
4	O-RING 29,1 X 2,55 / GASKET / BAQUE D'ETANCHEITE	6.362-526.0	1
5	VERSCHLUSSCHRAUBE / CLOSING SCREW / VIS DE FERMETURE	5.411-100.0	2
6	O-RING 11,0 X 2,0 / GASKET / BAQUE D'ETANCHEITE	6.363-273.0	2
7	RWDR A35 X 52 X 7 / ROTARY SHAFT SEAL / JOINT (ARBRE)	7.367-009.0	1
8	KEGELROLLENLAGER 41 / TAPER ROLLER BEARIN / PALIER A ROULEAUX	6.401-225.0	1
9	PASSFEDER 8X 7X 25 / SPRING / RESSORT D'ADJUSTAGE	7.318-035.0	1
10	SCHEIBE / WASHER / RONDELLE	5.115-565.0	1
11	ZYL.SCHR. M 8X 20 / CHEESE HEAD SCREW / VIS A TETE CYLINDR.	7.306-041.0	1
12	ZAHNSCHEIBE A 8,4 / LOCK WASHER / ROUE PLATE	7.312-159.0	1
13	TAUMELSCHLEIBE / SWASH PLATE / DISQUE EN NUTATION	5.120-353.0	1
15	MONTAGETEIL / MOUNTING PART / PIECE MONTAGE	5.802-288.0	4
16	GUMMIPUFFER / RUBBER BUFFER / BUTOIR CAOUTCHOUC	5.767-005.0	4
17	B-LAGERDECKEL / BEARING COVER / CHAPEAU DE PALIER	5.064-006.0	1
18	SCHRAUBE M 6X 25 / SCREW / VIS	7.303-049.0	4
19	TOLERANZRING 62X10 / TOLERANCE RING / BAGUE	6.343-010.0	1
20	KUGELLAGER 6305-2Z / BALL BEARING / ROULEMENT A BILLE	6.401-253.0	1
21	SCHRAUBE M 4X 10 / SCREW / VIS	7.303-031.0	1
22	MOTOR KPL. / MOTOR / MOTEUR	4.623-587.0	1
23	GETRIEBEOEL 1L / GEAR LUBRICANT OIL / HUILE A ENGRENAGES	6.288-016.0	2
24	ISOLIERSCHLAUCH 10 / INSULATING HOSE / TUYAU ISOLANT	6.642-011.0	1
	ALS METERWARE BESTELLEN/TO ORDER AS CUT GOODS/COMMANDE COMME MARCHANDISE AU METRE		
25	SCHRAUBE 5 X 35 / SCREW / VIS	7.303-110.0	4

"=> xxxxxx" = bis Werknummer / up to serial No. / jusqu' au No. de fabr. / "xxxxxx =>" = ab Werknummer / from serial No. / a partir du No. de fabr. /

GRUPPE: 4.0 ZUBEHOER
GROUP: 4.0 ACCESSORIES
GRUPPE: 4.0 ACCESSOIRES

A4

HD 13/18 SX

GRUPPE: 4.0 ZUBEHOER
GROUP: 4.0 ACCESSORIES
GRUPPE: 4.0 ACCESSOIRES

GRUPPE: 4.1 HANDSPRITZPISTOLE
GROUP: 4.1 TRIGGER GUN
GRUPPE: 4.1 POIGNEE PISTOLET

B4

HD 13/18 SX

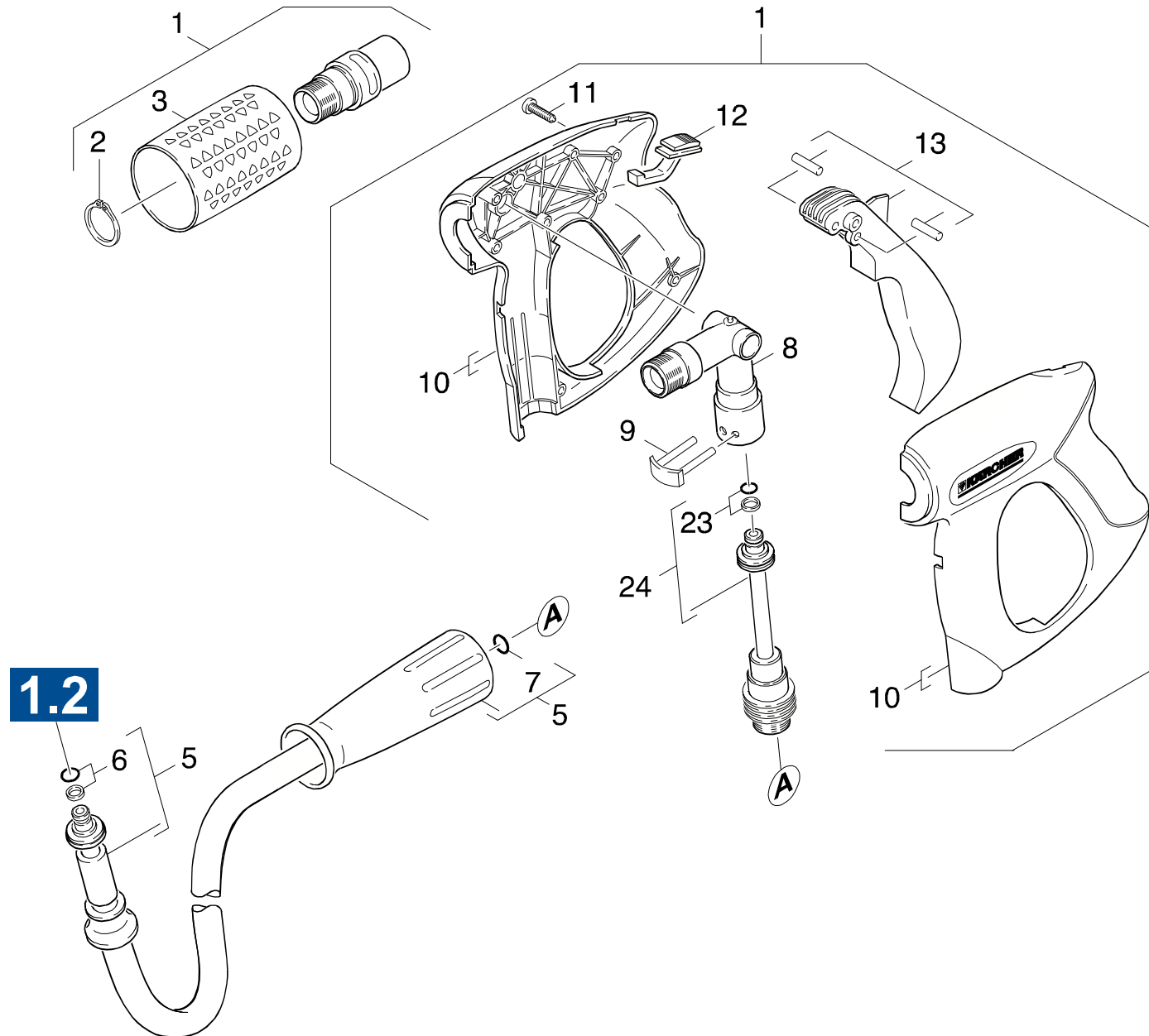

Symbolbeschreibung siehe M16 / symbol description see M16 / désignation de système voir M16 /

GRUPPE: 4.1 HANDSPRITZPISTOLE
GROUP: 4.1 TRIGGER GUN
GROUPE: 4.1 POIGNEE PISTOLET

C4

HD 13/18 SX

POS. ITM. POS.	BENNENUNG DESCRIPTION DESIGNATION	TEILE-NR. PART-NO. NO.PIECE	STCK QTY. NBR.
1	PISTOLE M. DREHREG. / PISTOL / PISTOLET	4.775-515.0	1
2	S-RING 25X1,2 / SPRING CLIP / CIRCLIP	7.343-008.0	1
3	GRIFF / HANDLE / POIGNEE	5.321-668.0	1
5	HD-SCHLAUCH DN 8 / HIGH PRESSURE HOSE / TUYAU FLEXIBLE HAUTE PRE.	6.390-208.0	1
6	O-RING KPL./1ST.-R. / GASKET / BAQUE D'ETANCHEITE	6.363-116.0	1
7	ERSATZTEILSET / SPARE PARTS KIT / KIT DE PIECES	2.880-296.0	1
8	KNOTENSTUECK KPL. / MANIFOLD / FERRURE NODALE	4.427-215.0	1
9	HAKEN / HOOK / PATERE	4.037-013.0	1
10	GRIFFPAAR / HANDLES / BRANCHES POIGNEE	5.321-669.0	1
11	SCHRAUBE 4 X 22 / SCREW / VIS	7.303-096.0	7
12	SCHIEBER / BOLT / VERROU	5.481-331.0	1
13	HEBEL KPL. / LEVER / LEVIER	4.481-209.0	1
14	O-RING KPL./1ST.-R. / GASKET / BAQUE D'ETANCHEITE	6.362-365.0	1
15	ADAPTER ROHRLEITUNG / ADAPTER / ADAPTATEUR	4.421-739.0	1

"=> xxxxxx" = bis Werknummer / up to serial No. / jusqu' au No. de fabr. / "xxxxxx =>" = ab Werknummer / from serial No. / a partir du No. de fabr. /

GRUPPE: 4.2 STRAHLROHR
GROUP: 4.2 JET PIPE
GRUPPE: 4.2 LANCE D'INCENDIE

D4

HD 13/18 SX

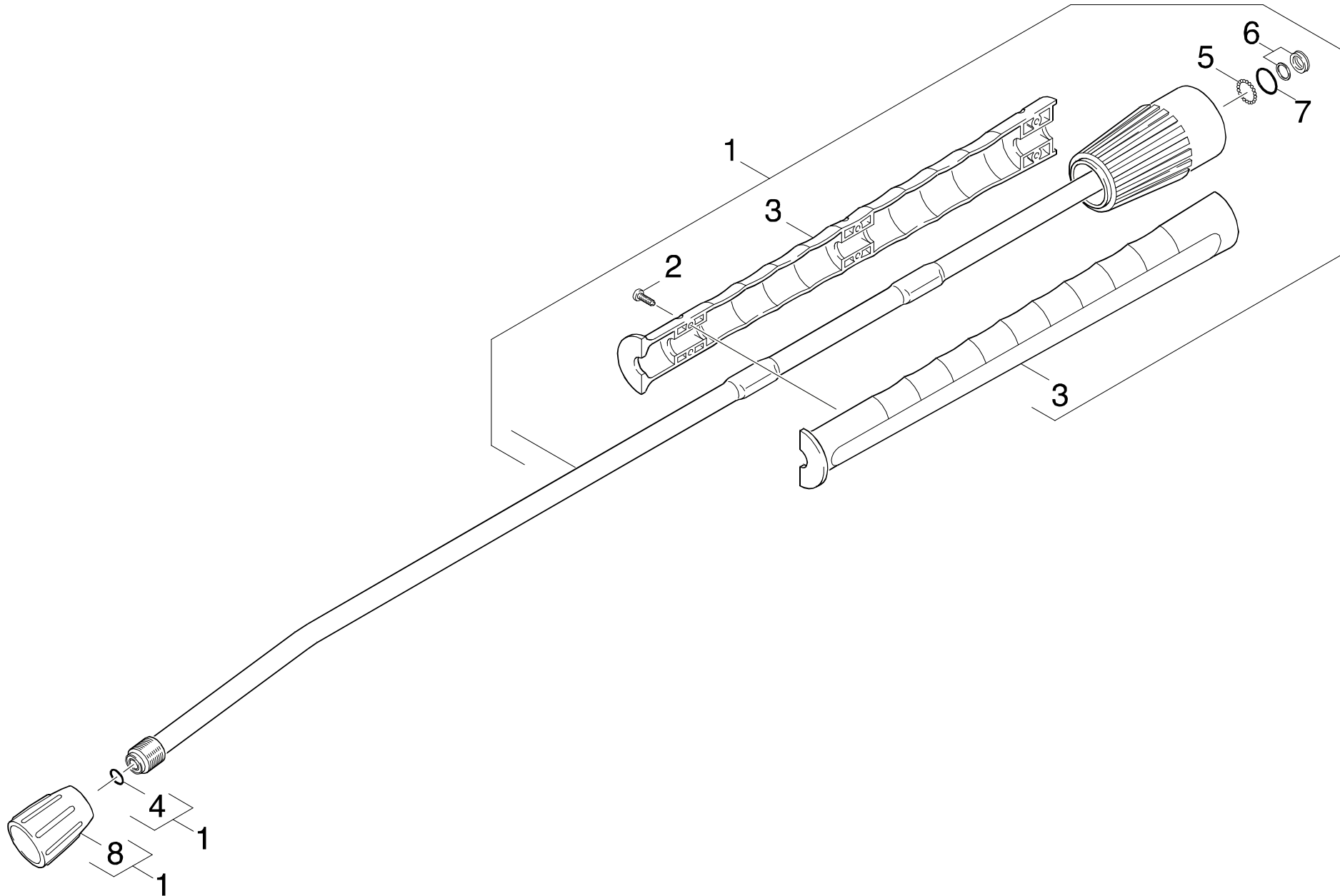

Symbolbeschreibung siehe M16 / symbol description see M16 / désignation de système voir M16 /

GRUPPE: 4.2 STRAHLROHR
GROUP: 4.2 JET PIPE
GRUPPE: 4.2 LANCE D'INCENDIE

E4

HD 13/18 SX

POS.	BENNENUNG	TEILE-NR.	STCK
ITM.	DESCRIPTION	PART-NO.	QTY.
POS.	DESIGNATION	NO.PIECE	NBR.
1	STRAHLROHR KPL. / JET PIPE / LANCE D'INCENDIE	4.760-550.0	1
2	SCHRAUBE 4 X 16 / SCREW / VIS	7.303-129.0	6
3	GRIFFPaar / HANDLES / BRANCHES POIGNEE	5.321-691.0	1
4	ERSATZTEILSET / SPARE PARTS KIT / KIT DE PIECES	2.880-296.0	1
5	KUGEL 2,5 G40 / BALL / BOULE	7.401-915.0	20
6	NUTRING KPL.1ST.R. / GROOVED RING / JOINT A LEVRES	6.362-532.0	1
7	O-RING 17,0 X 1,5 / GASKET / BAQUE D'ETANCHEITE	6.362-524.0	1
8	VERSCHRAUBUNGSTEIL / SCREW UNION PART / PIECE (RACCORD A VIS)	5.401-210.0	1

"=> xxxxxx" = bis Werknummer / up to serial No. / jusqu' au No. de fabr. / "xxxxxx =>" = ab Werknummer / from serial No. / a partir du No. de fabr. /

GRUPPE: 4.3 DUESE
GROUP: 4.3 NOZZLE
GRUPPE: 4.3 BUSE

F4

HD 13/18 SX

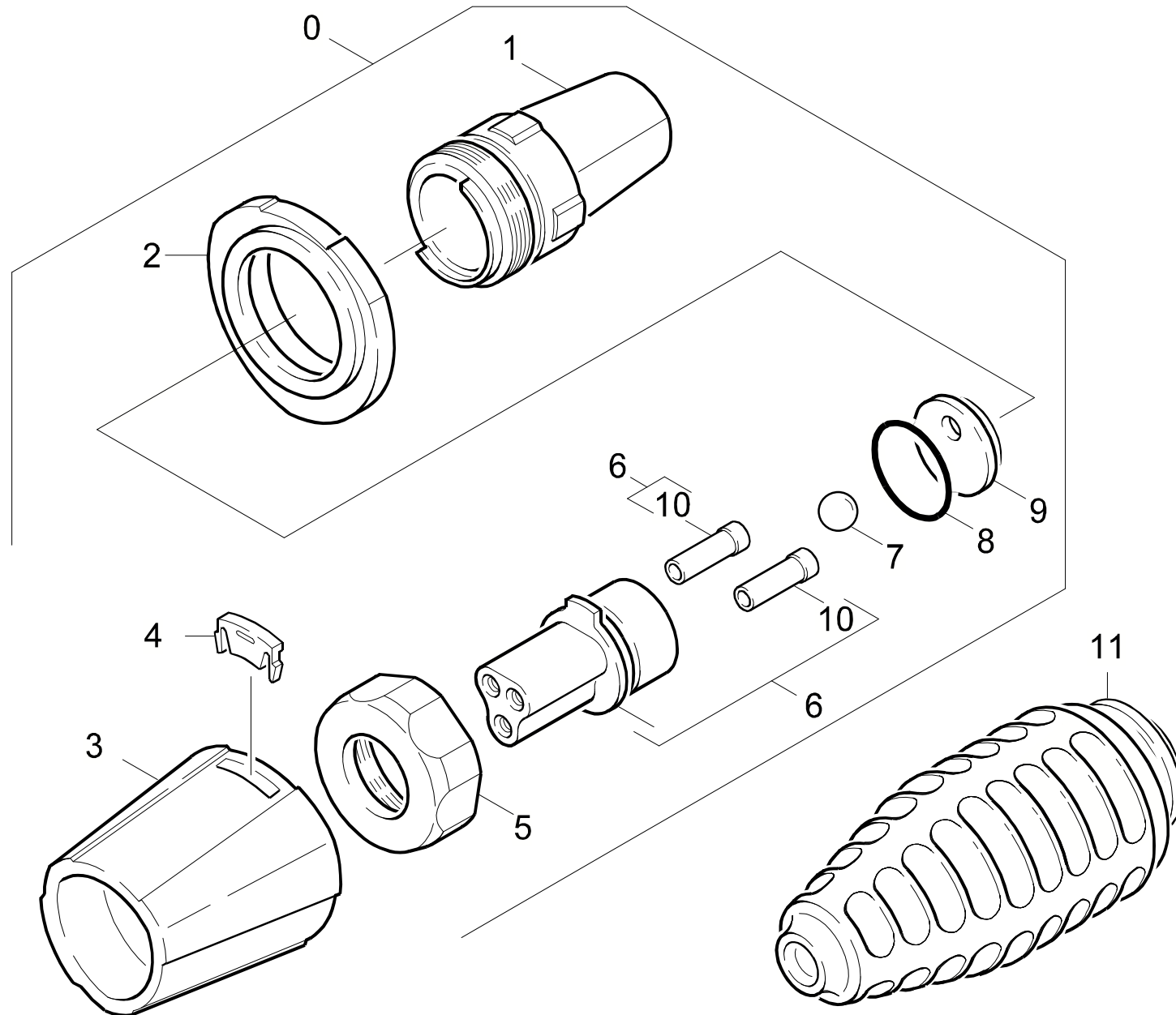

Symbolbeschreibung siehe M16 / symbol description see M16 / désignation de système voir M16 /

GRUPPE: 4.3 DUESE
GROUP: 4.3 NOZZLE
GRUPPE: 4.3 BUSE

G4

HD 13/18 SX

POS. ITM. POS.	BENNENUNG DESCRIPTION DESIGNATION	TEILE-NR. PART-NO. NO.PIECE	STCK QTY. NBR.
0	DREIFACHDUESE 08 / TRIPLE JET NOZZLE / GICLEUR TRIPLE	4.767-068.0	1
1	GEHAEUSE KPL. / HOUSING / BOITIER	4.060-395.0	1
2	SCHUTZTEIL / PROTECTION PART / PARTIE PROTECTEUR	5.394-401.0	1
3	SCHUTZTEIL / PROTECTION PART / PARTIE PROTECTEUR	5.394-402.0	1
4	FORMTEIL / MOULDED PART / PREFORME	5.031-709.0	1
5	UEBERWURFMUTTER / UNION NUT / ECROU RACCORD	5.311-192.0	1
6	DUESENTRAEGER 08 / NOZZLE HOLDER / PORTE BUSE	4.764-161.0	1
7	KUGEL 10,0 G100 / BALL / BOULE	7.401-917.0	1
8	O-RING 22 X 2 / GASKET / BAQUE D'ETANCHEITE	6.362-831.0	1
9	FORMTEIL / MOULDED PART / PREFORME	5.031-370.0	1
10	GLEICHRICHTER / RECTIFIER / REDRESSEUR DE COURANT	5.031-597.0	2
11	ROTOR DUESE 07/08 / ROTARY NOZZLE / BUSE JET ROTATIF	4.763-254.0	1

"=> xxxxxx" = bis Werknummer / up to serial No. / jusqu' au No. de fabr. / "xxxxxx =>" = ab Werknummer / from serial No. / a partir du No. de fabr. /

GRUPPE: 5.0 E-GERAETESCHRANK
GROUP: 5.0 ELECTRIC CONTROL BOX
GRUPPE: 5.0 COFFRET ELECTRIQUE

A5

HD 13/18 SX

GRUPPE: 5.0 E-GERAETESCHRANK
GROUP: 5.0 ELECTRIC CONTROL BOX
GRUPPE: 5.0 COFFRET ELECTRIQUE

GRUPPE: 5.0 E-GERAETESCHRANK
GROUP: 5.0 ELECTRIC CONTROL BOX
GRUPPE: 5.0 COFFRET ELECTRIQUE

B5

HD 13/18 SX

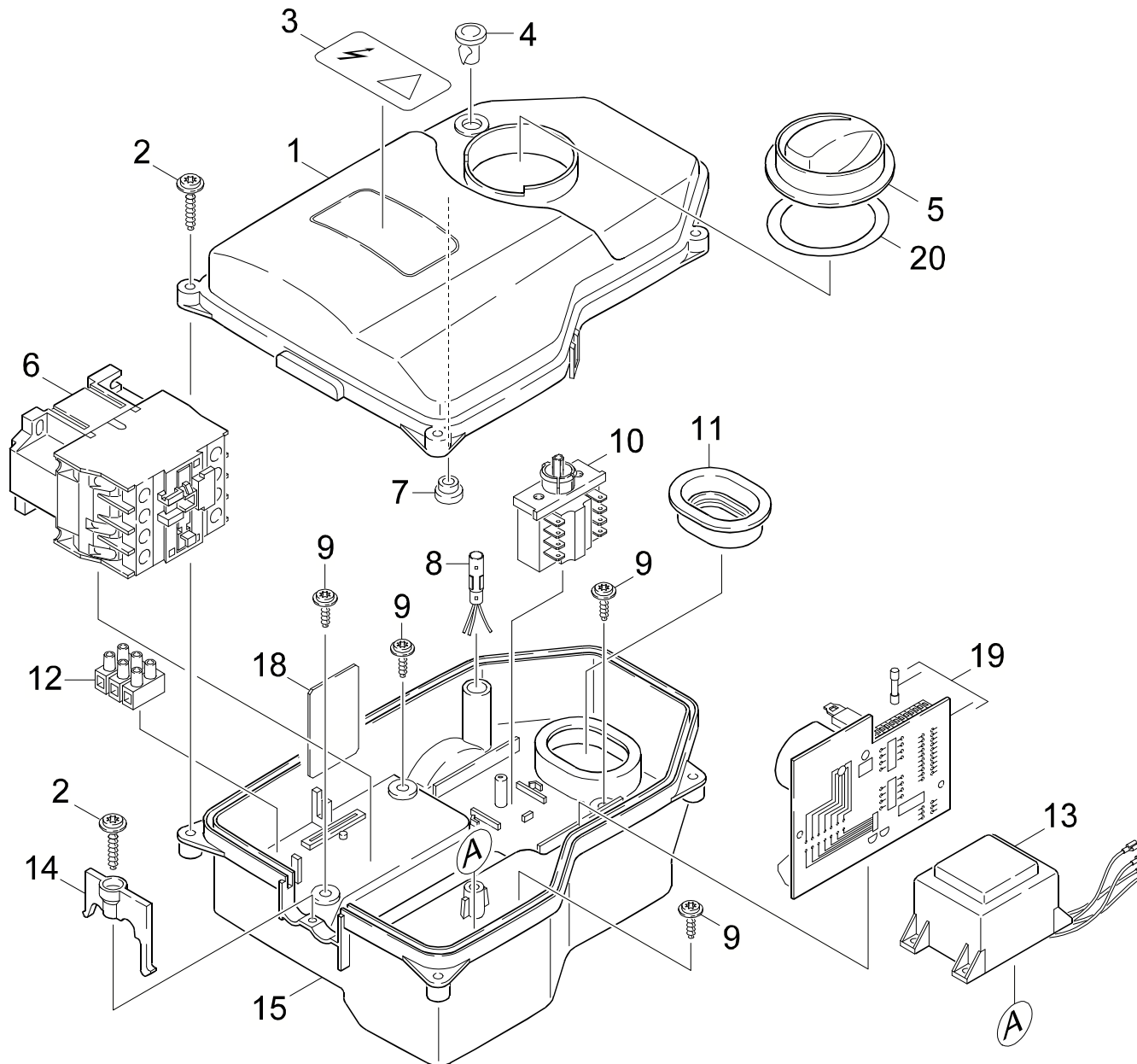

Symbolbeschreibung siehe M16 / symbol description see M16 / désignation de système voir M16 /

GRUPPE: 5.0 E-GERAETESCHRANK
 GROUP: 5.0 ELECTRIC CONTROL BOX
 GROUPE: 5.0 COFFRET ELECTRIQUE

C5

HD 13/18 SX

POS. ITM. POS.	BENNENUNG DESCRIPTION DESIGNATION	TEILE-NR. PART-NO. NO.PIECE	STCK QTY. NBR.
1	DECKEL / COVER / COUVERCLE	5.063-960.0	1
2	SCHRAUBE 5 X 25 / SCREW / VIS	7.303-109.0	5
3	SCHILD / LABEL / PLAQUE	5.388-512.0	1
4	LINSENGEHAUESE / HOUSING / CARTER	6.651-506.0	1
5	DREHGRIF / HANDLE / POIGNEE	5.321-719.0	1
6	LEISTUNGSSCHUETZ / CONTACTOR / CONTACTEUR	6.632-334.0	1
7	KABELTUELLE / CABLE BUSHING / PASSE CABLE	6.641-446.0	2
8	SIGNALLEUCHTE / PILOT LAMP / LAMPE TEMOIN	6.651-505.0	1
9	SCHRAUBE M 5X 15 / SCREW / VIS	6.303-153.0	4
10	DREHSCHALTER / ROTARY SWITCH / INTERRUPTEUR ROTATIF	6.630-272.0	1
11	PROFILDICHTUNG / SEAL / ETOUPE PROFILE	5.365-181.0	1
12	KLEMMLEISTE 3-POL / STRIP TERMINAL / BORNE PLATE	6.643-650.0	1
13	STEUERTRAF / TRANSFORMER / TRANSFORMATEUR / 1.292-501.0	6.622-252.0	1
13	STEUERTRAF / TRANSFORMER / TRANSFORMATEUR / 1.292-502.0	6.622-254.0	1
14	SPANNTAIL / CLAMP ELEMENT / PICE DE SERRAGE / 1.292-501.0	5.263-051.0	1
14	SPANNTAIL / CLAMP ELEMENT / PICE DE SERRAGE / 1.292-502.0	5.263-081.0	1
15	GEHAUESE / HOUSING / BOITIER	5.060-859.0	1
18	BLECH / PLATE / TOLE	5.048-251.0	1
19	PHASENAUSFALLSCHUTZ / BEVEL FAILURE PROTECTION / PHASENAUSFALLSCHUTZ / 1.292-501.0	6.682-653.0	1
19	PHASENAUSFALLSCHUTZ / BEVEL FAILURE PROTECTION / PHASENAUSFALLSCHUTZ / 1.292-502.0	6.682-672.0	1
20	DICHRING / JOINT RING / BAGUE D'ETANCHEITE	5.363-616.0	1

"=> xxxxxx" = bis Werknummer / up to serial No. / jusqu' au No. de fabr. / "xxxxxx =>" = ab Werknummer / from serial No. / a partir du No. de fabr. /

Bestellhinweis

Bei Ihrer Bestellung sind unbedingt anzugeben :

1.	2.	3.	4.	5.
Gerätetyp Machine model Type d'appareils	Herstell-Nr. Serial-No. No. de série	Benennung Description Désignation	Teile-Nr. Part No. Référence	Stückzahl Piece No. Quantité



**siehe Typenschild
see name-plate
voir plaque signalétique**



**siehe Ersatzteilliste
see spare parts list
voir liste des pièces de rechange**

- Die Ersatzteile, welche als Meterware geliefert werden, sind auf Einbaulänge selbst zu kürzen. Ebenso sind die Stückzahlen in den jeweiligen Gruppen als Mindestbestellmengen = 1m angegeben und können je nach Bedarf auf weitere volle Meterzahlen erhöht und bestellt werden.
- Spare Parts which are delivered as cut goods have to be shortened to installation length. The quotation of quantity in each group refers to the minimum order quantity = 1m and may be ordered and raised to further full metre-values according to demand
- Les pièces de rechange qui sont livrées comme marchandise au mètre sont à raccourcir selon la longueur d'installation. Les indications de quantité dans chaque group se réfèrent à des valeurs de mètre de plus.
- Diese Ersatzteilliste erscheint in gedruckter Form sowie als Mikrofiche. Bei Querverweisen bezieht sich die Angabe "Seitenzahl" auf die gedruckte Ersatzteilliste und die Angabe "Bildtafel" auf die Mikrofilmausgabe.
- This spare parts list is published both in printed form and as a microfiche. In the cross-references, "page number" refers to the printed spare parts list and "display table" to the microfilm edition.
- Cette liste de pièces de rechange est aussi bien imprimée que publiée sous forme de microfiche. Les indications transversales renvoient au "numéro de page" sur la liste imprimée des pièces de rechange et à la "planche" sur la microfiche.

Bitte beachten Sie, daß der Teileumfang dieser Ersatzteilliste nicht unbedingt dem Lieferumfang Ihres Gerätes entspricht.

For your information: It could be that certain parts quoted in this spare parts list were not included with the machine delivery.

Pour votre information: il se peut que certaines pièces détachées mentionnées sur la liste ne vous aient pas été livrées avec l'appareil.

Die in dieser Ersatzteilliste nicht aufgeführten Einzelteile, bestellen Sie bitte direkt beim Vertragskundendienst des jeweiligen Herstellers.

Please order the individual parts not included in this assembly directly with the contract aftersales service of the manufacturer in question.

Veillez s'il vous plaît, commander les pièces détachées qui ne sont indiquées dans notre liste des pièces détachées, directement auprès du service après-vente des fabricants en question.

Bei Bestellung von lackierten Teilen, welche in der Ersatzteilliste nicht in verschiedenen Farben ausgewiesen sind, ist zusätzlich die Farbnummer oder Farbe mit anzugeben. Diese finden Sie auf dem Typenschild oder Farbschild Ihres Gerätes.

Upon ordering of varnished parts which are not mentioned in the spare parts list as parts with different colors, kindly additionally mention the number of the color. It can be seen on the type plate of the color plate of your machine.

Commandant des parts vernissés qui ne sont pas mentionnés comme parts avec une couleur différente dans la liste des pièces détachées, veuillez mentionner de plus le numéro de la couleur. Il se trouve sur la plaque signalétique ou la plaque de couleur de votre machine.

Auflistungen von Einzelteilen bei Ersatzteil - u. Pumpensets sind in der Reihe "16" einzusehen, bzw. direkt unter dem entsprechenden Set aufgelistet.

Listings of single parts upon spare parts kits and pump kits can be seen in row "16" or directly listed below the corresponding kit.
Des établissements des pièces détachées en ce qui concerne les kits des pièces de rechange et les kits de pompes, peuvent être vus à la ligne "16" ou ils sont répertoriés directement au-dessous du jeu correspondant.

Technische Änderungen im Rahmen der Weiterentwicklung sowie das Recht der ausschließlichen Auswertung unseres geistigen Eigentums behalten wir uns vor. Vervielfältigung und Nachdruck nur mit Genehmigung und Urheberhinweis möglich.

We reserve the right to make technical changes in the course of development work and the right to make exclusive use of our intellectual property. This spare parts list may be duplicated or reprinted only with our approval and with acknowledgement of our copyright.

Nous nous réservons le droit de toutes modifications techniques dans le cadre du perfectionnement des mises au point ainsi que le droit de la mise en valeur exclusive de notre propriété intellectuelle. Polycopie et reproduction exclusivement après accord et avec mention de l'auteur.

INDEX

M16

HD 13/18 SX

GRUPPE:	1.0 EINZELTEILE	A1-E1
GROUP:	1.0 PIECE PARTS	
GRUPPE:	1.0 PIECES CONSTITUANTES	
GRUPPE:	2.0 PUMPENSATZ	A2-I2
GROUP:	2.0 PUMP SET	
GRUPPE:	2.0 JEU (ENSEMBLE) DE POMPE	
GRUPPE:	3.0 MOTOR	A3-C3
GROUP:	3.0 MOTOR	
GRUPPE:	3.0 MOTEUR	
GRUPPE:	4.0 ZUBEHOER	A4-G4
GROUP:	4.0 ACCESSORIES	
GRUPPE:	4.0 ACCESSOIRES	
GRUPPE:	5.0 E-GERAETESCHRANK	A5-C5
GROUP:	5.0 ELECTRIC CONTROL BOX	
GRUPPE:	5.0 COFFRET ELECTRIQUE	

 BEISPIEL: VERSION 1
EXAMPLE: VERSION 1
EXEMPLE: VERSION 1

 BEISPIEL: SIEHE IN GRUPPE 3
EXAMPLE: SEE IN GROUP 3
EXEMPLE: VOIR EN GROUPE 3



WICHTIGER HINWEIS
IMPORTANT REMARK
REMARQUAGE IMPORTANT

BESTEL LHINWEIS SIEHE M15
EXAMPLE ORDER SEE M15
EXEMPLE DE COMMANDE VOIR M15

VARIANTENÜBERSICHT SIEHE L16
VARIANTS SURVEY SEE L16
VUE D'ENSEMBLE DE VARIANTS VOIR L16