



**Ersatzteilliste**  
**Spare Parts List**  
**Liste des pièces de rechange**

# **NT 501**

- 1.734-131.0 NT 551**
- 1.734-541.0 NT 551 +ZUBEHOER \*D**
- 1.734-871.0 NT 551 MIT ZUBEHOER**

GRUPPE: 1.0 GEHAEUSE-AUSSENTEIL  
GROUP: 1.0 HOUSING-OUTER PARTS  
GRUPPE: 1.0 CARTER-PARTIES EXTERIEUR

**A1**

**NT 501**

**GRUPPE: 1.0 GEHAEUSE-AUSSENTEIL**  
**GROUP: 1.0 HOUSING-OUTER PARTS**  
**GRUPPE: 1.0 CARTER-PARTIES EXTERIEUR**



GRUPPE: 1.1 GEHAEUSE-AUSSENTEIL / / => 21272  
 GROUP: 1.1 HOUSING-OUTER PARTS / / => 21272  
 GROUPE: 1.1 CARTER-PARTIES EXTERIEUR / / => 21272

C1

NT 501

POS. ITM. POS.	BENNENUNG DESCRIPTION DESIGNATION	TEILE-NR. PART-NO. NO.PIECE	STCK QTY. NBR.
1	ABDECKKAPPE D 15,4 / CAP / CHAPE	6.368-121.0	4
2	SCHRAUBE M 6X 60 / SCREW / VIS	7.306-138.0	2
3	SCHEIBE 6 / WASHER / RONDELLE	7.312-276.0	2
4	6KT-MUTTER M 6 / HEXAGON NUT / ECROU HEXAGONAL	7.311-003.0	2
7	VERSCHLUSSTOPFEN / DRAIN PLUG / BOUCHON	6.368-125.0	1
8	SCHILD / LABEL / PLAQUE	5.386-008.0	1
9	HAUBE / COVER / CAPOT	5.066-219.0	1
10	SCHRAUBE M 6X 12 / SCREW / VIS	7.306-192.0	4
11	ISOLIERMATTENSATZ / INSULATING MAT SET / ISOLIERMATTENSATZ	5.673-034.0	1
12	LINSENSCHR. 3,5X13 / OVAL HEAD SCREW / VIS A TETE BOMBEE	6.303-023.0	2
13	KABELSCHELLE R 8 / CABLE CLIP / COLLIER DE CABLE	6.373-319.0	1
14	KABEL MIT STECKER / CABLE / CABLE	6.641-106.0	1
	<b>/ 1.734-131.0 / -871.0</b>		
14	KABEL MIT STECKER / CABLE / CABLE	6.641-290.0	1
	<b>/ 1.734-821.0</b>		
15	SCHUTZTEIL / PROTECTION PART / PARTIE PROTECTEUR	5.394-138.0	1
16	SICHERUNGSSCHEIBE / LOCK WASHER / RONDELLE D'ARRET	6.343-139.0	4
17	DECKEL / COVER / COUVERCLE	5.063-321.0	2
18	GRIFF / HANDLE / POIGNEE	5.321-229.0	1
19	BEHAELTER / TANK / BAC	5.070-085.0	1
20	FLANSCH / FLANGE / BRIDE	5.122-089.0	1
21	LENKROLLE / CASTOR / ROUE PIVOTANTE	6.435-126.0	4
22	SCHEIBE 10 / WASHER / RONDELLE	7.312-290.0	8
23	HUTMUTTER M10 / CAP NUT / ECROU BORGNE	7.311-406.0	4
24	SENKSCHR. 5 X 20 / FLAT HEADED SCREW / VIS A TETE CONIQUE	7.303-128.0	3
25	ROHRKRUEMMER / ELBOW / COUDE DE TUBE	5.408-023.0	1
26	DICHTRING / JOINT RING / BAGUE D'ETANCHEITE	5.363-254.0	1

"=> xxxxxx" = bis Werknummer / up to serial No. / jusqu' au No. de fabr. / "xxxxxx =>" = ab Werknummer / from serial No. / a partir du No. de fabr. /

GRUPPE: 1.2 GEHAEUSE-AUSSENTEIL / 21273 =>  
GROUP: 1.2 HOUSING-OUTER PARTS / 21273 =>  
GRUPPE: 1.2 CARTER-PARTIES EXTERIEUR / 21273 =>

D1

NT 501

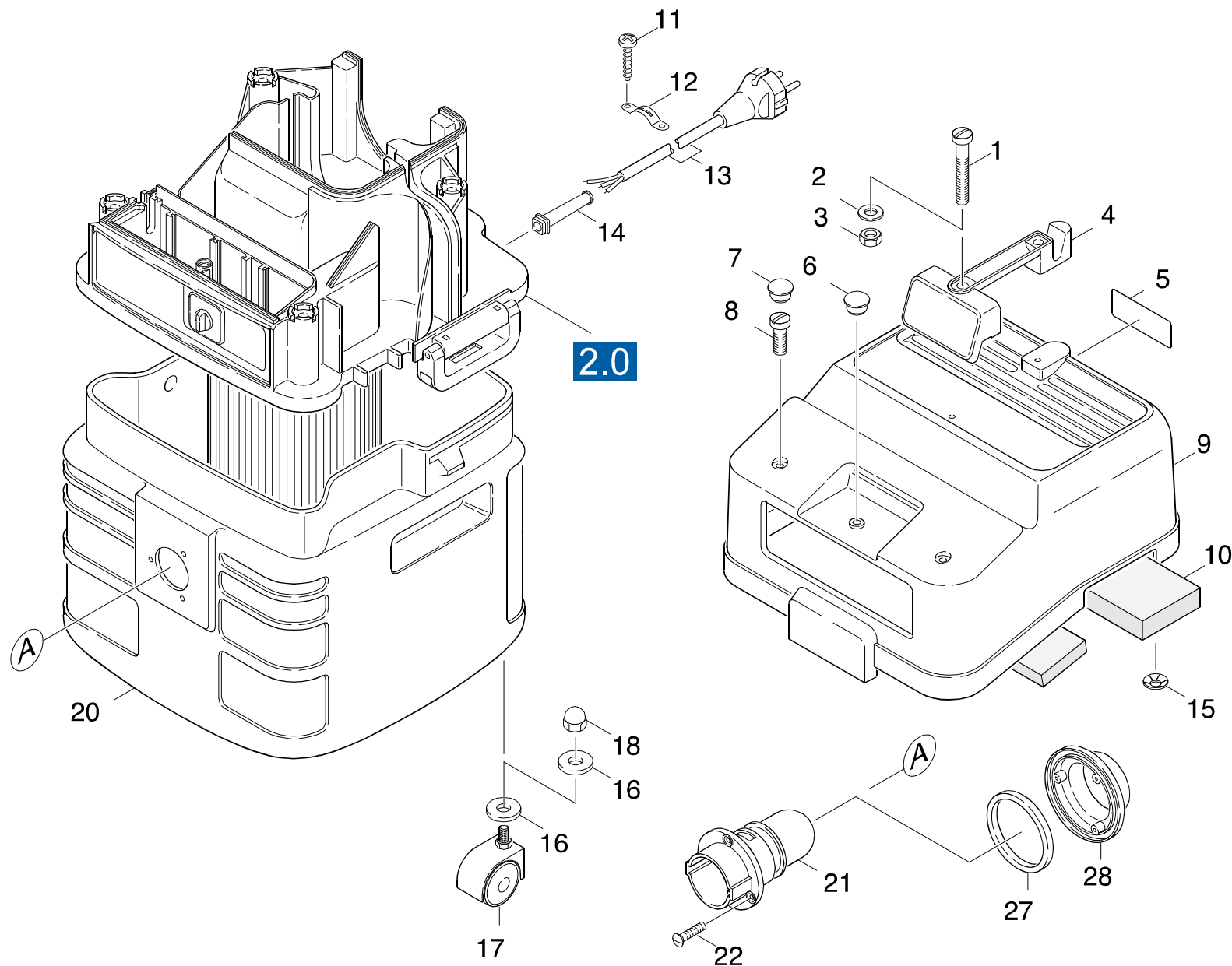

Symbolbeschreibung siehe M16 / symbol description see M16 / désignation de système voir M16 /

GRUPPE: 1.2 GEHAEUSE-AUSSENTEIL / 21273 =>  
 GROUP: 1.2 HOUSING-OUTER PARTS / 21273 =>  
 GROUPE: 1.2 CARTER-PARTIES EXTERIEUR / 21273 =>

E1

NT 501

POS. ITM. POS.	BENNENNUNG DESCRIPTION DESIGNATION	TEILE-NR. PART-NO. NO.PIECE	STCK QTY. NBR.
1	SCHRAUBE M 6X 60 / SCREW / VIS	7.306-138.0	2
2	SCHEIBE 6 / WASHER / RONDELLE	7.312-276.0	2
3	6KT-MUTTER M 6 / HEXAGON NUT / ECROU HEXAGONAL	7.311-003.0	2
4	GRIFF / HANDLE / POIGNEE	5.321-284.0	1
5	SCHILD / LABEL / PLAQUE	5.386-008.0	1
6	VERSCHLUSSTOPFEN / DRAIN PLUG / BOUCHON	6.368-125.0	1
7	ABDECKKAPPE D 15,4 / CAP / CHAPE	6.368-121.0	4
8	SCHRAUBE M 6X 12 / SCREW / VIS	7.306-192.0	4
9	HAUBE / COVER / CAPOT	5.066-302.0	1
10	ISOLIERMATTENSATZ / INSULATING MAT SET / ISOLIERMATTENSATZ	5.673-034.0	1
11	LINSENSCHR. 3,5X13 / OVAL HEAD SCREW / VIS A TETE BOMBEE	6.303-023.0	2
12	KABELSCHELLE R 8 / CABLE CLIP / COLLIER DE CABLE	6.373-319.0	1
13	KABEL MIT STECKER / CABLE / CABLE	6.641-106.0	1
	<b>/ 1.734-131.0 / -871.0</b>		
13	KABEL MIT STECKER / CABLE / CABLE	6.641-290.0	1
	<b>/ 1.734-821.0</b>		
14	SCHUTZTEIL / PROTECTION PART / PARTIE PROTECTEUR	5.394-138.0	1
15	SICHERUNGSSCHEIBE / LOCK WASHER / RONDELLE D'ARRET	6.343-139.0	4
16	SCHEIBE 10 / WASHER / RONDELLE	7.312-290.0	8
17	LENKROLLE / CASTOR / ROUE PIVOTANTE	6.435-126.0	4
18	HUTMUTTER M10 / CAP NUT / ECROU BORGNE	7.311-406.0	4
20	BEHAELTER / TANK / BAC	5.070-085.0	1
21	ROHRKRUEMMER / ELBOW / COUDE DE TUBE	5.408-023.0	1
22	SENKSCHR. 5 X 20 / FLAT HEADED SCREW / VIS A TETE CONIQUE	7.303-128.0	3
27	DICHTRING / JOINT RING / BAGUE D'ETANCHEITE	5.363-254.0	1
28	FLANSCH / FLANGE / BRIDE	5.122-089.0	1

"=> xxxxxx" = bis Werknummer / up to serial No. / jusqu' au No. de fabr. / "xxxxxx =>" = ab Werknummer / from serial No. / a partir du No. de fabr. /

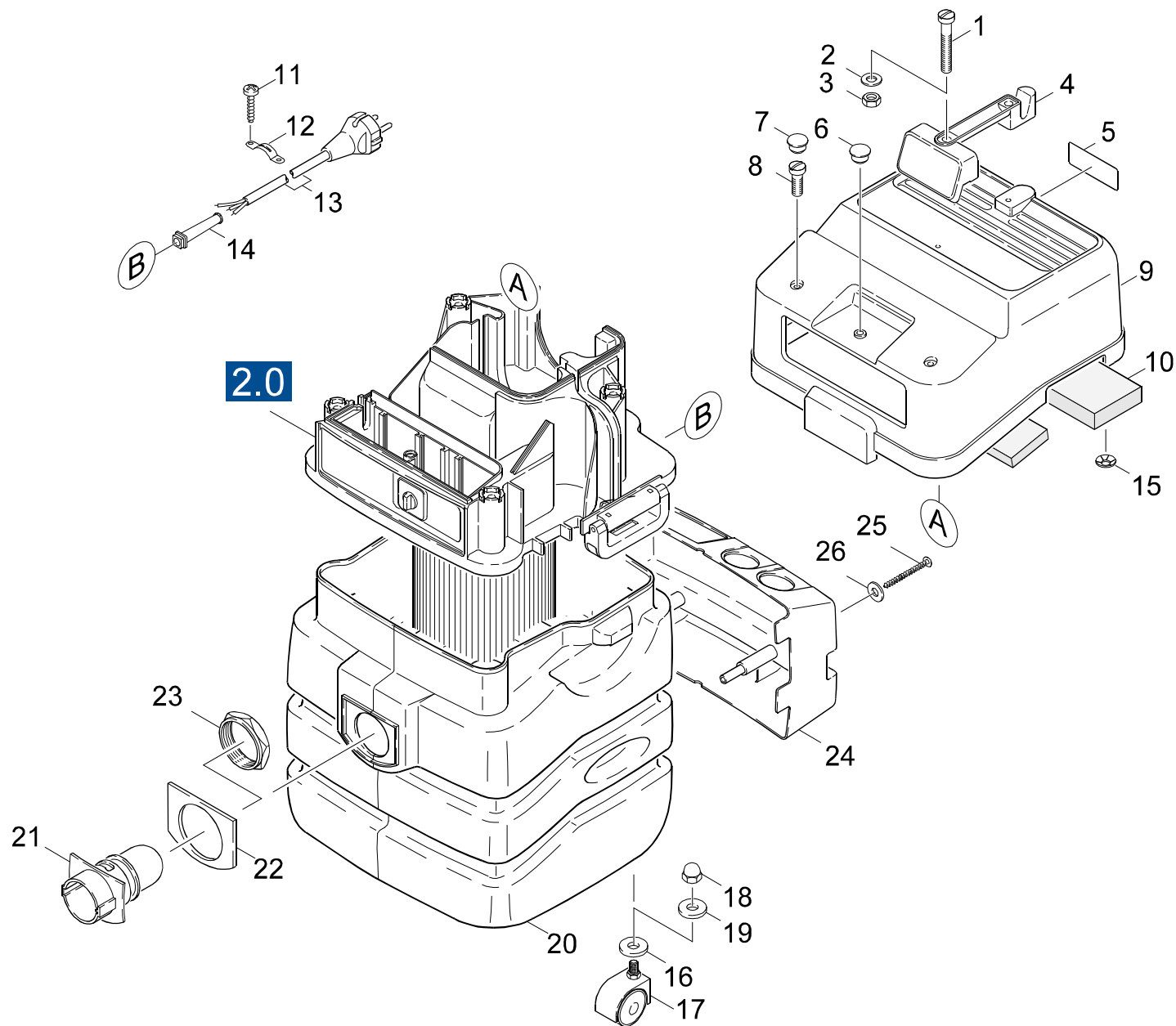

Symbolbeschreibung siehe M16 / symbol description see M16 / désignation de système voir M16 /

GRUPPE: 1.3 GEHAEUSE-AUSSENTEIL / NEU/NEW/NEUF /  
 GROUP: 1.3 HOUSING-OUTER PARTS / NEU/NEW/NEUF /  
 GROUPE: 1.3 CARTER-PARTIES EXTERIEUR / NEU/NEW/NEUF /

G1

NT 501

POS. ITM. POS.	BENNENUNG DESCRIPTION DESIGNATION	TEILE-NR. PART-NO. NO.PIECE	STCK QTY. NBR.
1	SCHRAUBE M 6X 60 / SCREW / VIS	7.306-138.0	2
2	SCHEIBE 6 / WASHER / RONDELLE	7.312-276.0	2
3	6KT-MUTTER M 6 / HEXAGON NUT / ECROU HEXAGONAL	7.311-003.0	2
4	GRIF / HANDLE / POIGNEE	5.321-284.0	1
5	SCHILD / LABEL / PLAQUE	5.386-008.0	1
6	VERSCHLUSSTOPFEN / DRAIN PLUG / BOUCHON	6.368-125.0	1
7	ABDECKKAPPE D 15,4 / CAP / CHAPE	6.368-121.0	4
8	SCHRAUBE M 6X 12 / SCREW / VIS	7.306-192.0	4
9	HAUBE / COVER / CAPOT	5.066-302.0	1
10	ISOLIERMATTENSATZ / INSULATING MAT SET / ISOLIERMATTENSATZ	5.673-034.0	1
11	LINSENSCHR. 3,5X13 / OVAL HEAD SCREW / VIS A TETE BOMBEE	6.303-023.0	2
12	KABELSCHELLE R 8 / CABLE CLIP / COLLIER DE CABLE	6.373-319.0	1
13	KABEL MIT STECKER / CABLE / CABLE	6.641-106.0	1
	<b>/ 1.734-131.0 / -541.0 / -871.0</b>		
13	KABEL MIT STECKER / CABLE / CABLE	6.641-290.0	1
	<b>/ 1.734-821.0</b>		
14	SCHUTZTEIL / PROTECTION PART / PARTIE PROTECTEUR	5.394-138.0	1
15	SICHERUNGSSCHEIBE / LOCK WASHER / RONDELLE D'ARRET	6.343-139.0	4
16	SCHEIBE 10 / WASHER / RONDELLE	7.312-290.0	4
17	LENKROLLE / CASTOR / ROUE PIVOTANTE	6.435-126.0	4
18	6KT-HUTMUTTER M10 / HEXAGON CAP NUT / ECROU BORGNE HEXAGONAL	7.311-402.0	4
19	SCHEIBE 10 / WASHER / RONDELLE	7.312-029.0	4
20	BEHAELTER KPL. / TANK / BAC	5.070-203.0	1
21	SAUGANSCHLUSS / SUCTION CONNECTION / RACCORD D'ASPIRATION	4.030-052.0	1
22	DICHTUNG / SEAL / BOURRAGE	5.363-361.0	1
23	MUTTER / NUT / ECROU	5.310-090.0	1
24	ZUBEHOERBOX / ACCESSORIES BOX / BOX DE ACCESSOIRES	5.031-201.0	1
25	SCHRAUBE 5 X 50 / SCREW / VIS	7.303-111.0	2
26	SCHEIBE 5 / WASHER / RONDELLE	7.312-278.0	2

"=> xxxxxx" = bis Werknummer / up to serial No. / jusqu' au No. de fabr. / "xxxxxx =>" = ab Werknummer / from serial No. / a partir du No. de fabr. /



GRUPPE: 2.0 GEHAEUSE-INNENTEILE  
GROUP: 2.0 HOUSING-INNER PARTS  
GRUPPE: 2.0 CARTER-PARTIES INTERIEUR

**A2**

**NT 501**

**GRUPPE: 2.0 GEHAEUSE-INNENTEILE**  
**GROUP: 2.0 HOUSING-INNER PARTS**  
**GRUPPE: 2.0 CARTER-PARTIES INTERIEUR**

GRUPPE: 2.1 GEHAEUSE-INNENTEILE // => 40645  
GROUP: 2.1 HOUSING-INNER PARTS // => 40645  
GRUPPE: 2.1 CARTER-PARTIES INTERIEUR // => 40645

**B2**

**NT 501**

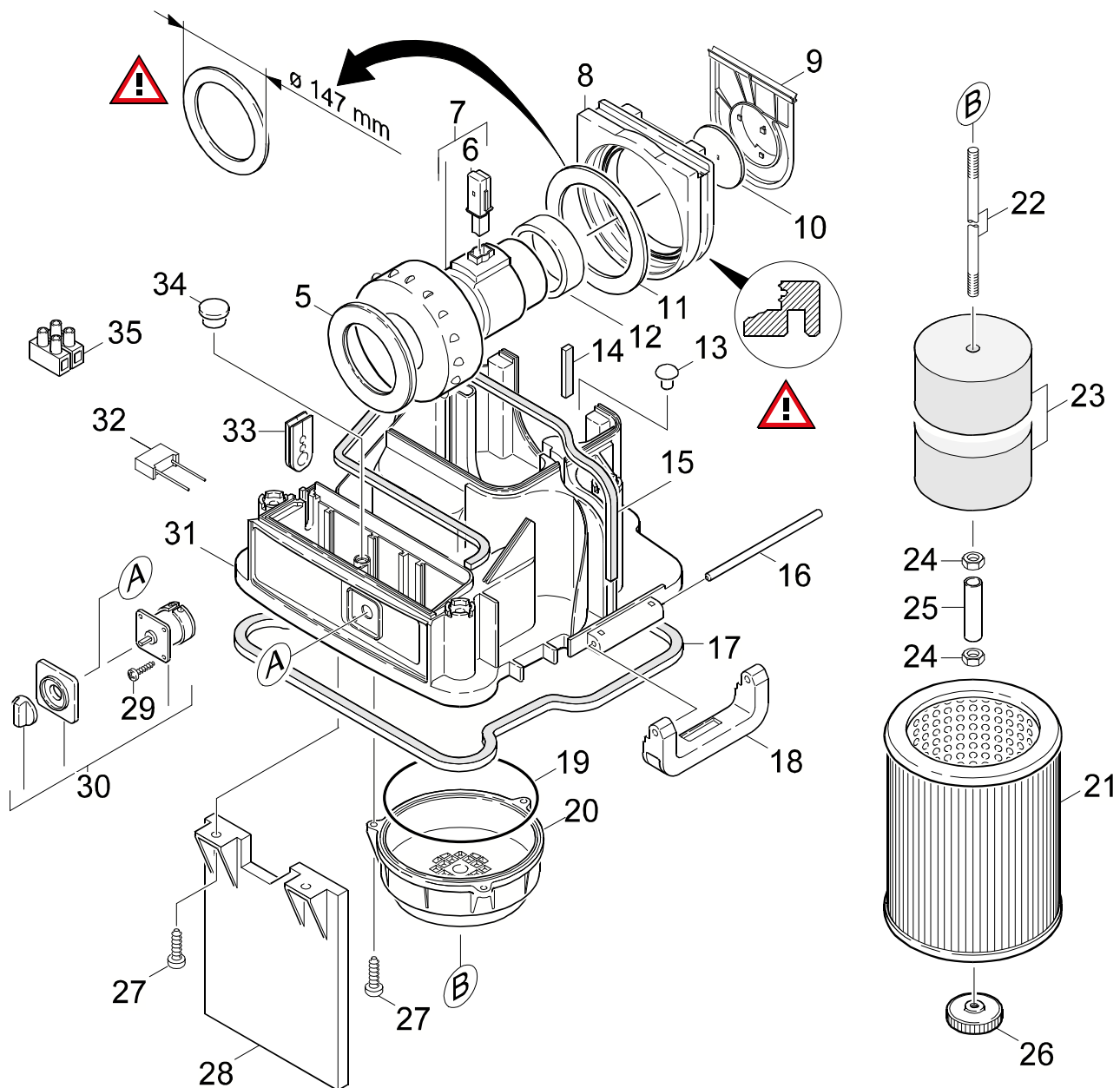

Symbolbeschreibung siehe M16 / symbol description see M16 / désignation de système voir M16 /

GRUPPE: 2.1 GEHAEUSE-INNENTEILE / / => 40645  
 GROUP: 2.1 HOUSING-INNER PARTS / / => 40645  
 GROUPE: 2.1 CARTER-PARTIES INTERIEUR / / => 40645

C2

NT 501

POS. ITM. POS.	BENNENNUNG DESCRIPTION DESIGNATION	TEILE-NR. PART-NO. NO.PIECE	STCK QTY. NBR.	POS. ITM. POS.	BENNENNUNG DESCRIPTION DESIGNATION	TEILE-NR. PART-NO. NO.PIECE	STCK QTY. NBR.
5	DICHTRING / JOINT RING / BAGUE D'ETANCHEITE	5.363-219.0	1	34	VERSCHLUSSTOPFEN / DRAIN PLUG / BOUCHON	6.368-125.0	1
6	KOHLEBUERSTENSATZ / CARBON BRUSH SET / CHARBONS	6.610-017.0	1	35	KLEMMLEISTE 3 POL / STRIP TERMINAL / BORNE PLATE	6.643-072.0	1
	<b>NUR FUER TURBINE 6.490-037 VOR "UMBAUSATZ"(UBS)ONLY FOR VACUUM MOTOR 6.490-037 BEF."CONVERSION KIT TURBINE"/SEULEMENT POUR TURBINE 6.490-037 AVANT "KIT DE MODIFIC."</b>						
6	KOHLEBUERSTEN / CARBON BRUSHES / BRUSHES / 2.882-311.0	6.610-204.0	1				
7	UBS NT 501-220-240V / KIT / KIT DE MODIFIC.	2.882-311.0	1				
8	FLACHDICHTUNG / GASKET / GARNITURE PLATE	5.364-133.0	1				
9	DECKEL / COVER / COUVERCLE	5.063-322.0	1				
10	ISOLIERMATTE / INSULATING MAT / TAPIS ISOLANTE	5.673-033.0	1				
11	DICHTRING / JOINT RING / BAGUE D'ETANCHEITE	5.363-227.0	1				
12	DICHTRING / JOINT RING / BAGUE D'ETANCHEITE	5.363-252.0	1				
13	ZIERKAPPE D6 / D12 / ORNAMENTAL HUB CAP / ENJOLIVEUR DE ROUE	6.368-074.0	2				
14	FLACHDICHTUNG / GASKET / GARNITURE PLATE	5.364-149.0	1				
15	FLACHDICHTUNG / GASKET / GARNITURE PLATE	5.364-138.0	1				
16	STIFT / PIN / CHEVILLE	5.314-047.0	2				
17	DICHTRING / JOINT RING / BAGUE D'ETANCHEITE	5.363-216.0	1				
18	GRIFF / HANDLE / POIGNEE	5.321-108.0	2				
19	DICHTRING / JOINT RING / BAGUE D'ETANCHEITE	5.363-163.0	1				
20	DECKEL / COVER / COUVERCLE	5.063-318.0	1				
21	STAUBFILTERELEMENT / DUST FILTER ELEMENT / ELEMENT DE FILTRE POUSS.	6.904-048.0	1				
22	GEWINDESTANGE / ROD / TIGE FILETEE	5.309-031.0	1				
23	SCHWIMMER / FLOAT / FLOTTEUR	4.585-011.0	1				
24	6KT-MUTTER M 8 / HEXAGON NUT / ECROU HEXAGONAL	7.311-212.0	2				
25	ROHR / PIPE / TUYAU	5.026-953.0	1				
26	HANDRAD / HAND WHEEL / VOLANT	6.322-010.0	1				
27	LINSENSCHR. 4,0X 12 / OVAL HEAD SCREW / VIS A TETE BOMBEE	6.303-059.0	5				
28	PRALLPLATTE / BAFFLE PLATE / PLAQUE DE DEVIATION	5.666-011.0	1				
29	BL.SCHR. ST4,8X16,0 / SHEET METAL SCREW / VIS A TOLE	7.303-400.0	4				
30	DREHSCHALTER 2POL / ROTARY SWITCH / INTERRUPTEUR ROTATIF	6.631-313.0	1				
31	GEHAEUSE / HOUSING / BOITIER	5.605-126.0	1				
32	ENTSTOERKONDENSATOR / INTERFERENCE SUPPRESSOR / CONDENS. D'ANTIPARASITAGE	6.661-112.0	1				
33	SCHUTZTEIL / PROTECTION PART / PARTIE PROTECTEUR	5.394-238.0	1				

"=> xxxxxx" = bis Werknummer / up to serial No. / jusqu' au No. de fabr. / "xxxxxx =>" = ab Werknummer / from serial No. / a partir du No. de fabr. /

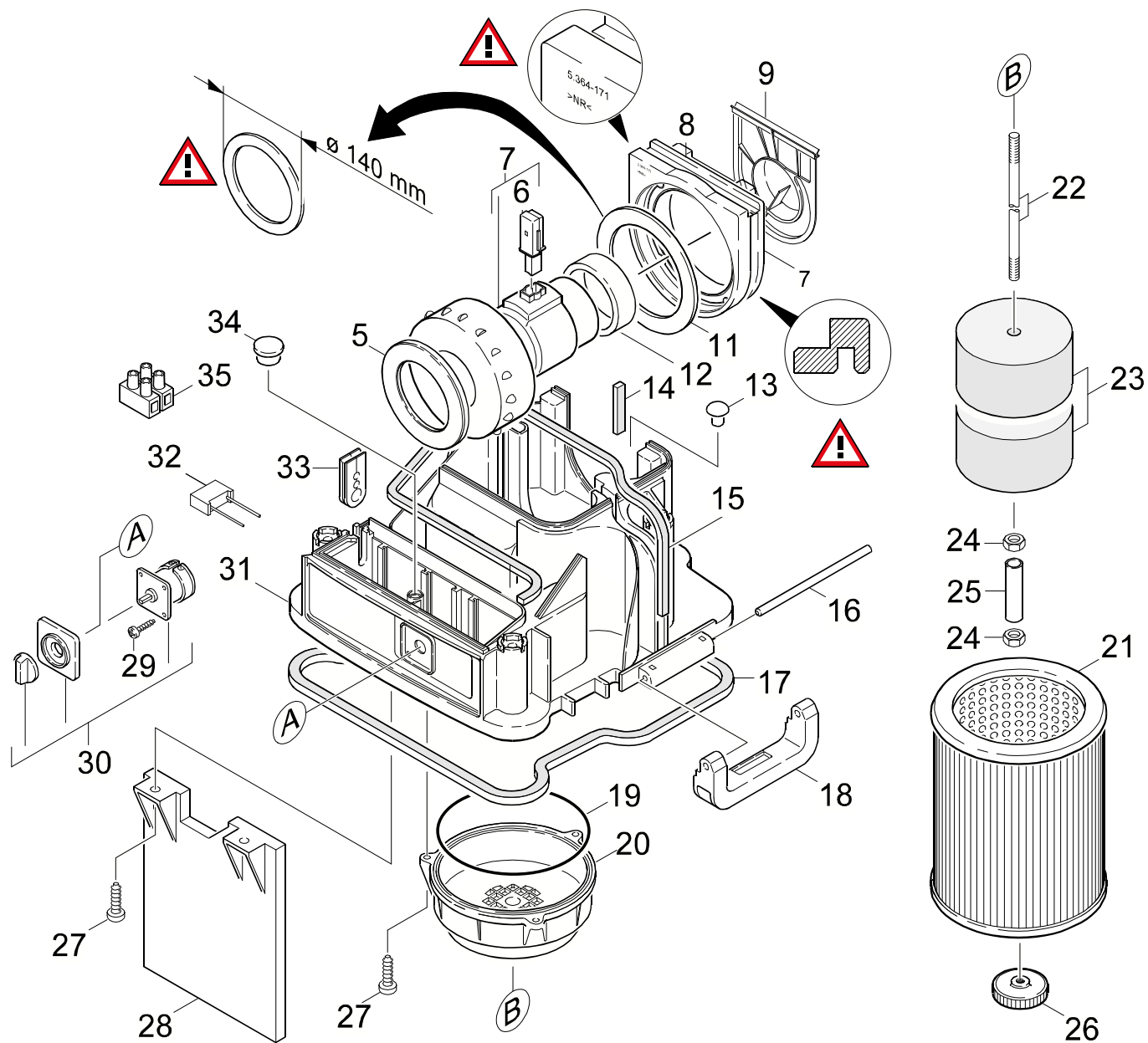

Symbolbeschreibung siehe M16 / symbol description see M16 / désignation de système voir M16 /

GRUPPE: 2.2 GEHAEUSE-INNENTEILE / 40646 => / => 98521  
 GROUP: 2.2 HOUSING-INNER PARTS / 40646 => / => 98521  
 GROUPE: 2.2 CARTER-PARTIES INTERIEUR / 40646 => / => 98521

E2

NT 501

POS. ITM. POS.	BENNENUNG DESCRIPTION DESIGNATION	TEILE-NR. PART-NO. NO.PIECE	STCK QTY. NBR.
5	DICHTRING / JOINT RING / BAGUE D'ETANCHEITE	5.363-219.0	1
6	KOHLEBUERSTEN / CARBON BRUSHES / BRUSHES	6.610-204.0	1
7	TURBINE / VACUUM MOTOR / TURBINE	4.862-035.0	1
8	FLACHDICHTUNG / GASKET / GARNITURE PLATE	5.364-171.0	1
9	DECKEL / COVER / COUVERCLE	5.063-350.0	1
11	DICHTRING / JOINT RING / BAGUE D'ETANCHEITE	5.363-111.0	1
12	DICHTRING / JOINT RING / BAGUE D'ETANCHEITE	5.363-252.0	1
13	ZIERKAPPE D6 / D12 / ORNAMENTAL HUB CAP / ENJOLIVEUR DE ROUE	6.368-074.0	2
14	FLACHDICHTUNG / GASKET / GARNITURE PLATE / => 110833	5.364-149.0	1
15	FLACHDICHTUNG / GASKET / GARNITURE PLATE	5.364-138.0	1
16	STIFT / PIN / CHEVILLE	5.314-047.0	2
17	DICHTRING / JOINT RING / BAGUE D'ETANCHEITE	5.363-216.0	1
18	GRIFF / HANDLE / POIGNEE	5.321-108.0	2
19	DICHTRING / JOINT RING / BAGUE D'ETANCHEITE	5.363-163.0	1
20	DECKEL / COVER / COUVERCLE	5.063-318.0	1
21	STAUBFILTERELEMENT / DUST FILTER ELEMENT / ELEMENT DE FILTRE POUSS.	6.904-048.0	1
22	GEWINDESTANGE / ROD / TIGE FILETEE	5.309-031.0	1
23	SCHWIMMER / FLOAT / FLOTTEUR	4.585-011.0	1
24	6KT-MUTTER M 8 / HEXAGON NUT / ECROU HEXAGONAL	7.311-212.0	2
25	ROHR / PIPE / TUYAU	5.026-953.0	1
26	HANDRAD / HAND WHEEL / VOLANT	6.322-010.0	1
27	LINSENSCHR. 4,0X 12 / OVAL HEAD SCREW / VIS A TETE BOMBEE	6.303-059.0	5
28	PRALLPLATTE / BAFFLE PLATE / PLAQUE DE DEVIATION	5.666-011.0	1
29	SENKSCHR. 5,0X 16 / FLAT HEADED SCREW / VIS A TETE CONIQUE	6.303-057.0	4
30	DREHSCHALTER 2POL / ROTARY SWITCH / INTERRUPTEUR ROTATIF	6.631-313.0	1
31	GEHAEUSE / HOUSING / BOITIER	5.605-126.0	1
32	ENTSTOERKONDENSATOR / INTERFERENCE SUPPRESSOR / CONDENS. D'ANTIPARASITAGE	6.661-112.0	1
33	SCHUTZTEIL / PROTECTION PART / PARTIE PROTECTEUR	5.394-238.0	1
34	VERSCHLUSSTOPFEN / DRAIN PLUG / BOUCHON	6.368-125.0	1
35	KLEMMLEISTE 3 POL / STRIP TERMINAL / BORNE PLATE	6.643-072.0	1

"=> xxxxxx" = bis Werknummer / up to serial No. / jusqu' au No. de fabr. / "xxxxxx =>" = ab Werknummer / from serial No. / a partir du No. de fabr. /

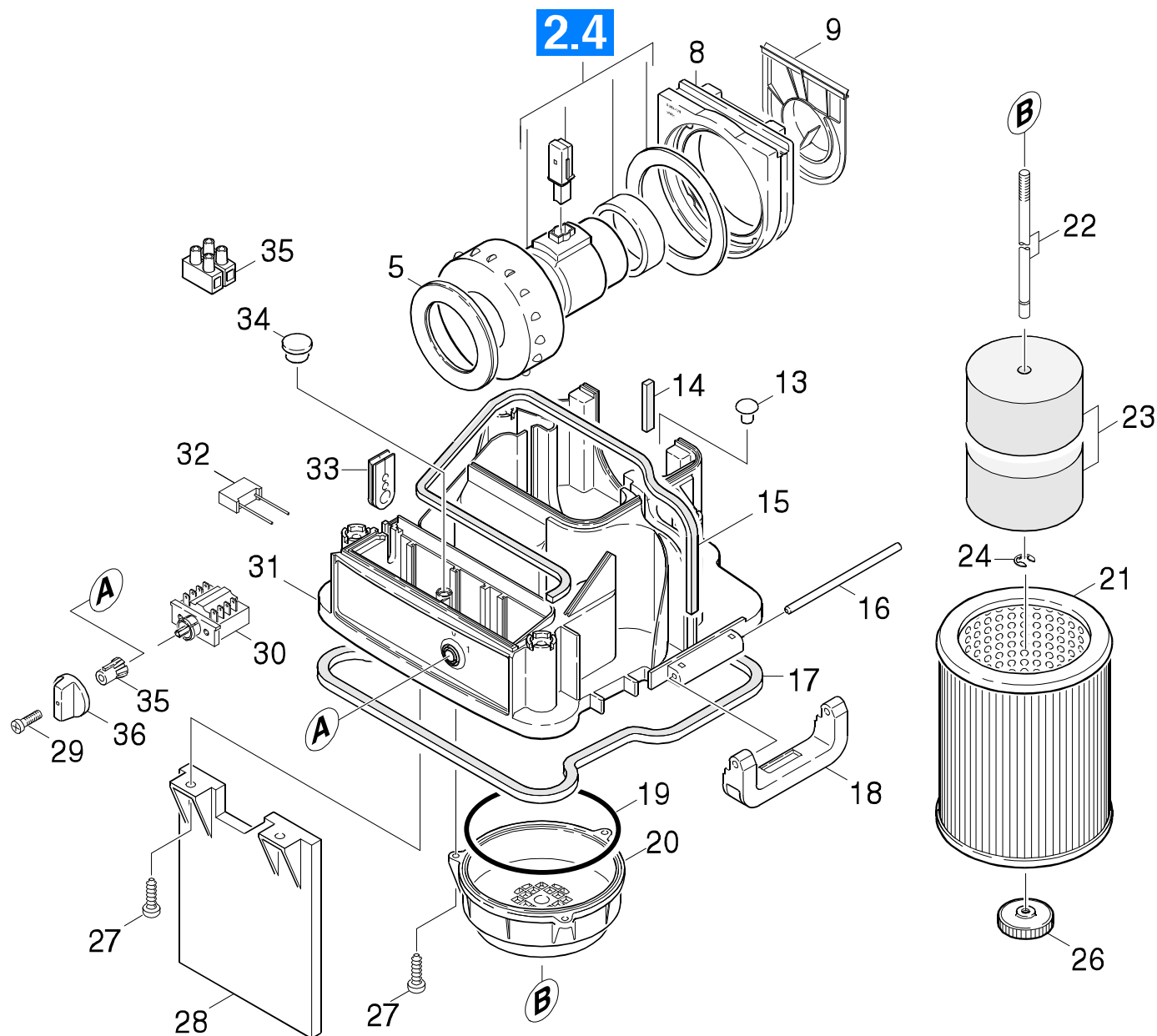

Symbolbeschreibung siehe M16 / symbol description see M16 / désignation de système voir M16 /

GRUPPE: 2.3 GEHAEUSE-INNENTEILE / 98522 =>  
 GROUP: 2.3 HOUSING-INNER PARTS / 98522 =>  
 GROUPE: 2.3 CARTER-PARTIES INTERIEUR / 98522 =>

**G2**

**NT 501**

POS. ITM. POS.	BENNENUNG DESCRIPTION DESIGNATION	TEILE-NR. PART-NO. NO.PIECE	STCK QTY. NBR.
5	DICHTRING / JOINT RING / BAGUE D'ETANCHEITE	5.363-219.0	1
8	FLACHDICHTUNG / GASKET / GARNITURE PLATE	5.364-171.0	1
9	DECKEL / COVER / COUVERCLE	5.063-350.0	1
13	ZIERKAPPE D6 / D12 / ORNAMENTAL HUB CAP / ENJOLIVEUR DE ROUE	6.368-074.0	2
14	FLACHDICHTUNG / GASKET / GARNITURE PLATE / => <b>110833</b>	5.364-149.0	1
15	FLACHDICHTUNG / GASKET / GARNITURE PLATE	5.364-138.0	1
16	STIFT / PIN / CHEVILLE	5.314-047.0	2
17	DICHTRING / JOINT RING / BAGUE D'ETANCHEITE	5.363-216.0	1
18	GRIFF / HANDLE / POIGNEE	5.321-108.0	2
19	DICHTRING / JOINT RING / BAGUE D'ETANCHEITE	5.363-163.0	1
20	DECKEL / COVER / COUVERCLE	5.063-318.0	1
21	STAUBFILTERELEMENT / DUST FILTER ELEMENT / ELEMENT DE FILTRE POUSS.	6.904-048.0	1
22	GEWINDESTANGE / ROD / TIGE FILETEE	5.309-062.0	1
23	SCHWIMMER / FLOAT / FLOTTEUR	4.585-011.0	1
24	S-SCHEIBE 7 / LOCK WASHER / RONDELLE D'ARRET	7.343-300.0	1
26	HANDRAD / HAND WHEEL / VOLANT	6.322-010.0	1
27	LINSENSCHR. 4,0X 12 / OVAL HEAD SCREW / VIS A TETE BOMBEE	6.303-059.0	5
28	PRALLPLATTE / BAFFLE PLATE / PLAQUE DE DEVIATION	5.666-011.0	1
29	LINSENSCHR. M2,5X10 / OVAL HEAD SCREW / VIS A TETE BOMBEE	7.306-343.0	1
30	DREHSCHALTER / ROTARY SWITCH / INTERRUPTEUR ROTATIF	6.631-804.0	1
31	GEHAEUSE / HOUSING / BOITIER	5.605-207.0	1
32	ENTSTOERKONDENSATOR / INTERFERENCE SUPPRESSOR / CONDENS. D'ANTIPARASITAGE	6.661-112.0	1
33	SCHUTZTEIL / PROTECTION PART / PARTIE PROTECTEUR	5.394-238.0	1
34	VERSCHLUSSTOPFEN / DRAIN PLUG / BOUCHON	6.368-125.0	1
35	GRIFFKLEMME / HANDLE BINDER / BORNE DE MANCHE	5.262-024.0	1
36	GRIFF / HANDLE / POIGNEE	5.321-435.0	1

"=> xxxxxx" = bis Werknummer / up to serial No. / jusqu' au No. de fabr. / "xxxxxx =>" = ab Werknummer / from serial No. / a partir du No. de fabr. /

GRUPPE: 2.4 SAUGTURBINE / 98522 =>  
GROUP: 2.4 VACUUM MOTOR / 98522 =>  
GRUPPE: 2.4 TURBINE D'ASPIRATION / 98522 =>

H2

NT 501

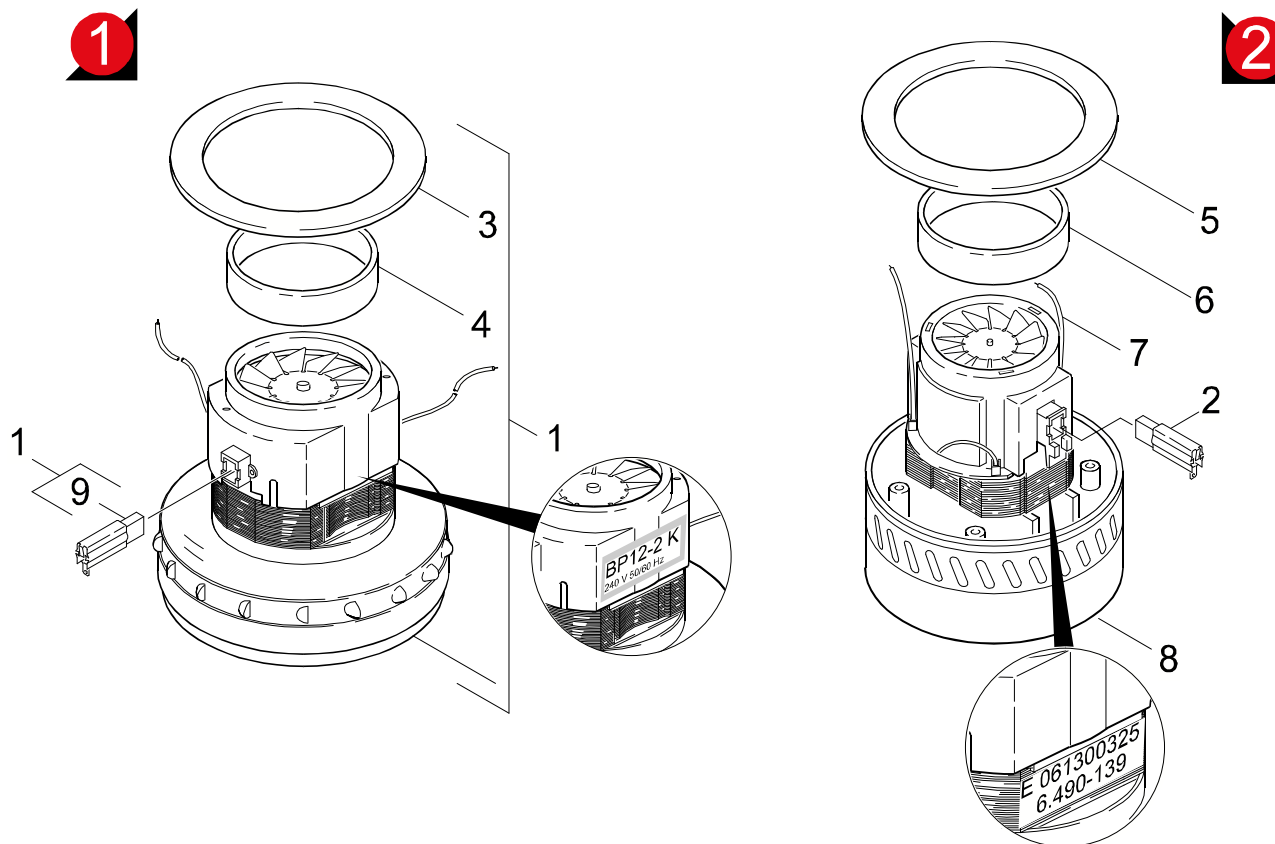

Symbolbeschreibung siehe M16 / symbol description see M16 / désignation de système voir M16 /



GRUPPE: 2.4 SAUGTURBINE / 98522 =>  
GROUP: 2.4 VACUUM MOTOR / 98522 =>  
GROUPE: 2.4 TURBINE D'ASPIRATION / 98522 =>

I2

NT 501

POS.	BENNENNUNG	TEILE-NR.	STCK
ITM.	DESCRIPTION	PART-NO.	QTY.
POS.	DESIGNATION	NO.PIECE	NBR.
1	TURBINE / VACUUM MOTOR / TURBINE	4.862-035.0	1
2	KOHLEBUERSTEN / CARBON BRUSHES / BRUSHES	6.610-204.0	1
3	DICHTRING / JOINT RING / BAGUE D'ETANCHEITE	5.363-111.0	1
4	DICHTRING / JOINT RING / BAGUE D'ETANCHEITE	5.363-252.0	1
5	DICHTRING / JOINT RING / BAGUE D'ETANCHEITE	5.363-227.0	1
6	DICHTRING / JOINT RING / BAGUE D'ETANCHEITE	5.363-518.0	1
7	LEITUNG 1X1/700 / CABLE / CABLE D'ALIMENTAT.	6.648-187.0	2
8	SAUGTURBINE / VACUUM MOTOR / TURBINE D'ASPIRATION	6.490-139.0	1
9	KOHLEBUERSTENSATZ / CARBON BRUSH SET / CHARBONS	6.610-195.0	1

"=> xxxxxx" = bis Werknummer / up to serial No. / jusqu' au No. de fabr. / "xxxxxx =>" = ab Werknummer / from serial No. / a partir du No. de fabr. /

GRUPPE: 3.0 ZUBEHOER  
GROUP: 3.0 ACCESSORIES  
GRUPPE: 3.0 ACCESSOIRES

**A3**

**NT 501**

**GRUPPE: 3.0 ZUBEHOER**  
**GROUP: 3.0 ACCESSORIES**  
**GRUPPE: 3.0 ACCESSOIRES**

GRUPPE: 3.1 SAUGSCHLAUCH  
GROUP: 3.1 SUCTION HOSE  
GRUPPE: 3.1 FLEXIBLE D'ASPIRATION

B3

NT 501

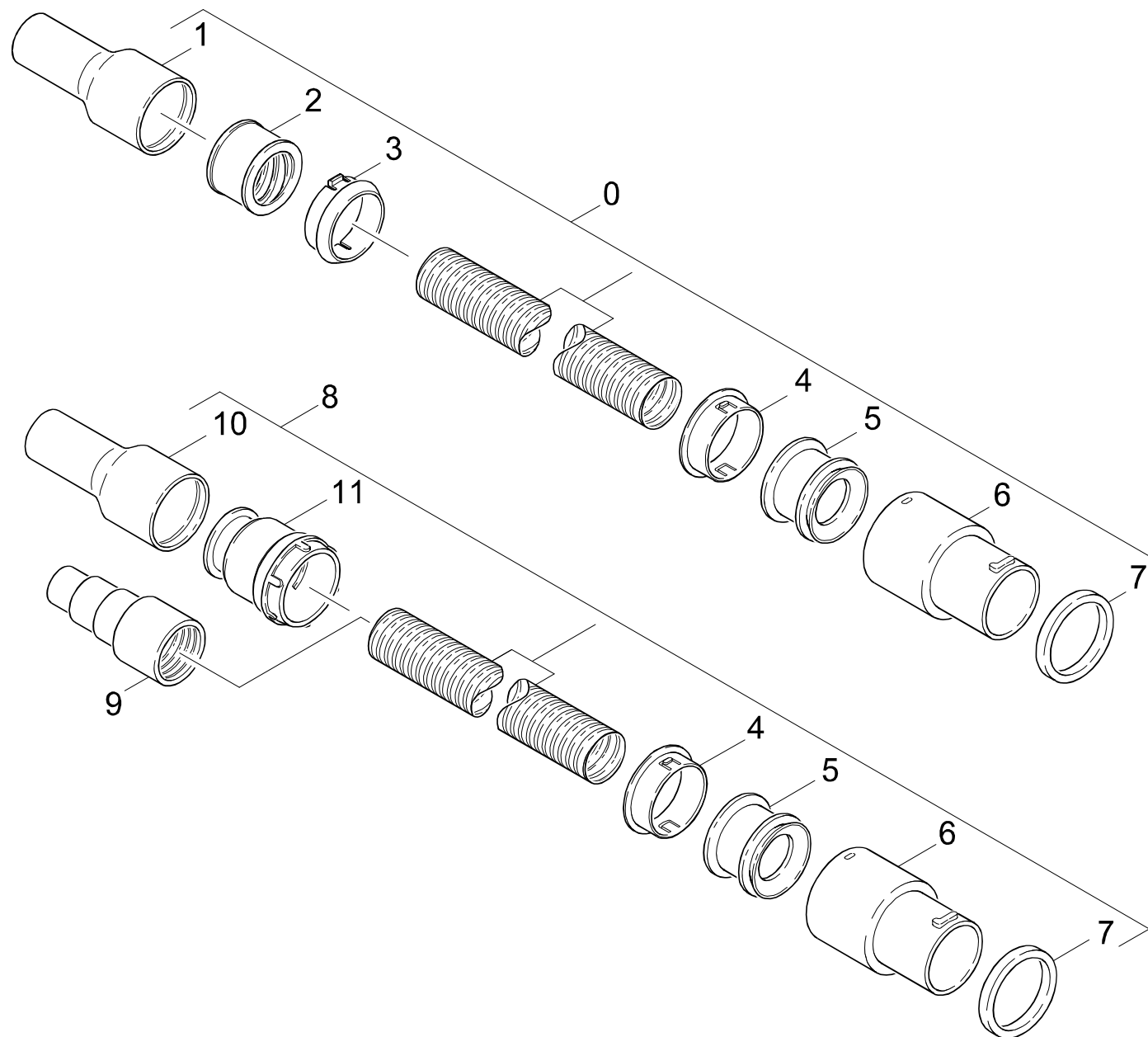

Symbolbeschreibung siehe M16 / symbol description see M16 / désignation de système voir M16 /

GRUPPE: 3.1 SAUGSCHLAUCH  
GROUP: 3.1 SUCTION HOSE  
GROUPE: 3.1 FLEXIBLE D'ASPIRATION

C3

NT 501

POS. ITM. POS.	BENNENUNG DESCRIPTION DESIGNATION	TEILE-NR. PART-NO. NO.PIECE	STCK QTY. NBR.
0	SAUGSCHLAUCH DN 35 / SUCTION HOSE / FLEXIBLE D'ASPIRATION / 1.734-541.0	4.440-262.0	1
1	VERBINDUNGSMUFFE / ADAPTER SLEEVE / MANCHON DE CONNEXION / 1.734-541.0	6.902-062.0	1
2	GEWINDERING / RING FOLLOWER / BAGUE FILETEE	6.902-112.0	1
3	KLEMMHUELSE / CLAMP SLEEVE / DOUILLE DE SERRAGE	6.902-065.0	1
4	KLEMMHUELSE NW 32 / CLAMP SLEEVE / DOUILLE DE SERRAGE	5.262-014.0	1
5	DICHTRING NW 32 / JOINT RING / BAGUE D'ETANCHEITE	5.363-156.0	1
6	KUPPLUNG / COUPLER / COUPLEUR	5.470-008.0	1
7	RING / RING / BAGUE	5.114-105.0	1
8	SAUGSCHLAUCH DN 35 / SUCTION HOSE / FLEXIBLE D'ASPIRATION	4.440-299.0	1
9	VERBINDUNGSMUFFE / ADAPTER SLEEVE / MANCHON DE CONNEXION	5.453-016.0	1
10	MUFFE NW35 / BUSHING / MANCHON	6.902-030.0	1
11	GEWINDERING NW32 / RING FOLLOWER / BAGUE FILETEE	6.902-031.0	1

"=> xxxxxx" = bis Werknummer / up to serial No. / jusqu' au No. de fabr. / "xxxxxx =>" = ab Werknummer / from serial No. / a partir du No. de fabr. /

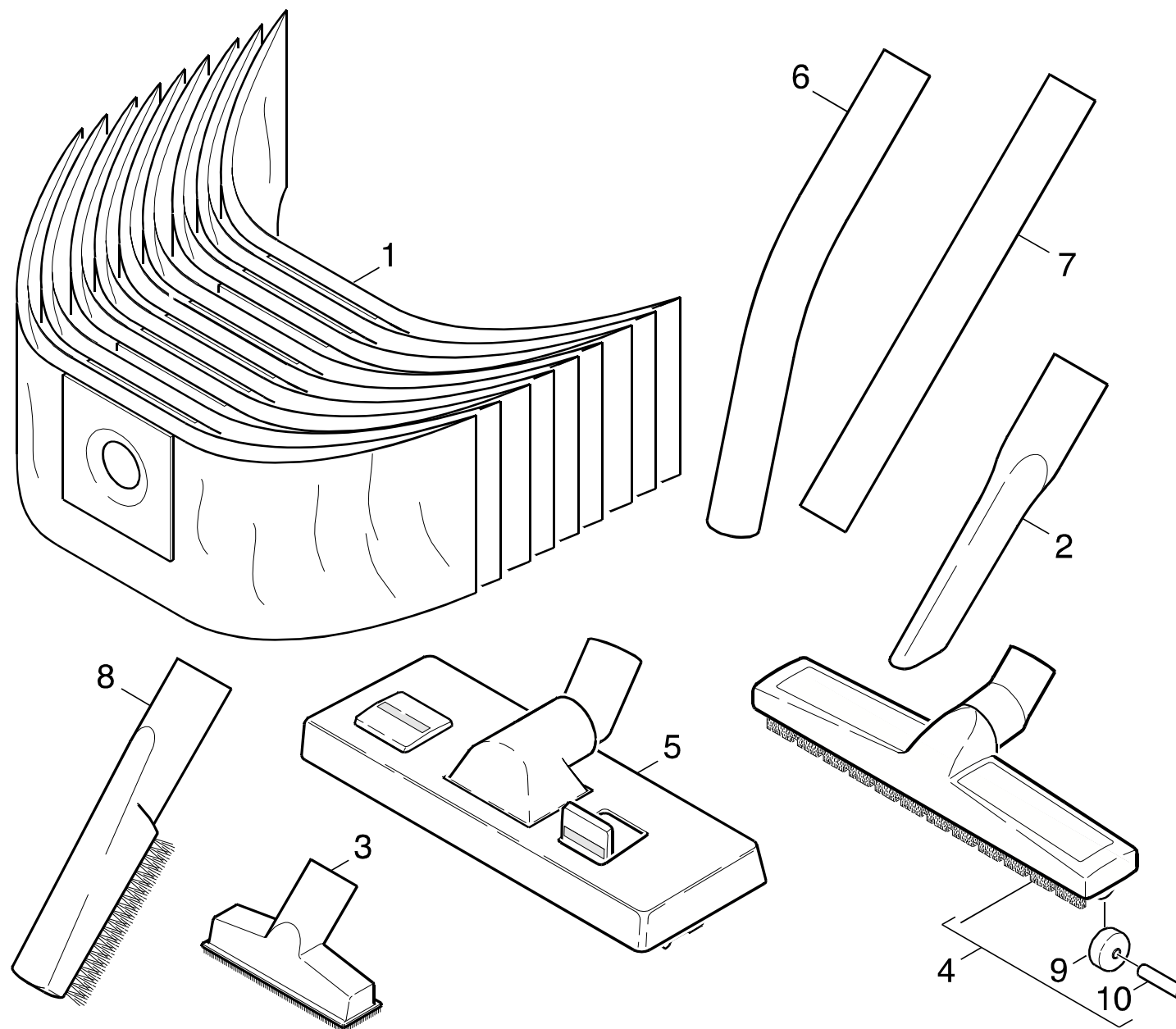

Symbolbeschreibung siehe M16 / symbol description see M16 / désignation de système voir M16 /

GRUPPE: 3.2 ZUBEHOER  
GROUP: 3.2 ACCESSORIES  
GROUPE: 3.2 ACCESSOIRES

E3

NT 501

POS. ITM. POS.	BENNENNUNG DESCRIPTION DESIGNATION	TEILE-NR. PART-NO. NO.PIECE	STCK QTY. NBR.
1	FILTERTUETEN NT 551 / FILTER BAGS / SACHETS (FILTRE)	6.906-104.0	1
2	FUGENDUESE DN 35 / CREVICE TOOL / SUCEUR POUR FENTES	6.900-385.0	1
3	POLSTERDUESE DN35 / UPHOLSTERY NOZZLE / SUCEUR (FAUTEUIL)	6.900-233.0	1
4	BODENDUESE DN35 / FLOOR TOOL / SUCEUR	6.903-284.0	1
5	KOMBIDUESE DN35 / NOZZLE / SUCEUR COMBINE	6.906-511.0	1
6	KRUEMMER DN35 STAHL / ELBOW / COUDE	6.900-519.0	1
7	SAUGROHR DN35 / SUCTION TUBE / TUYAU D'ASPIRATION	6.900-514.0	2
8	ALLZWECKBUERSTE / MULTI-PURPOSE BRUSH / BROSSE UNIVERSELLE	6.900-425.0	1
9	LAUFROLLE / ROLLER / GALET DE ROULEMENT	6.435-292.0	1
10	ACHSE / AXLE / ESSIEU	6.437-026.0	2

"=> xxxxxx" = bis Werknummer / up to serial No. / jusqu' au No. de fabr. / "xxxxxx =>" = ab Werknummer / from serial No. / a partir du No. de fabr. /

GRUPPE: 3.3 BODENDUESE  
GROUP: 3.3 FLOOR TOOL  
GRUPPE: 3.3 SUCEUR

F3

NT 501

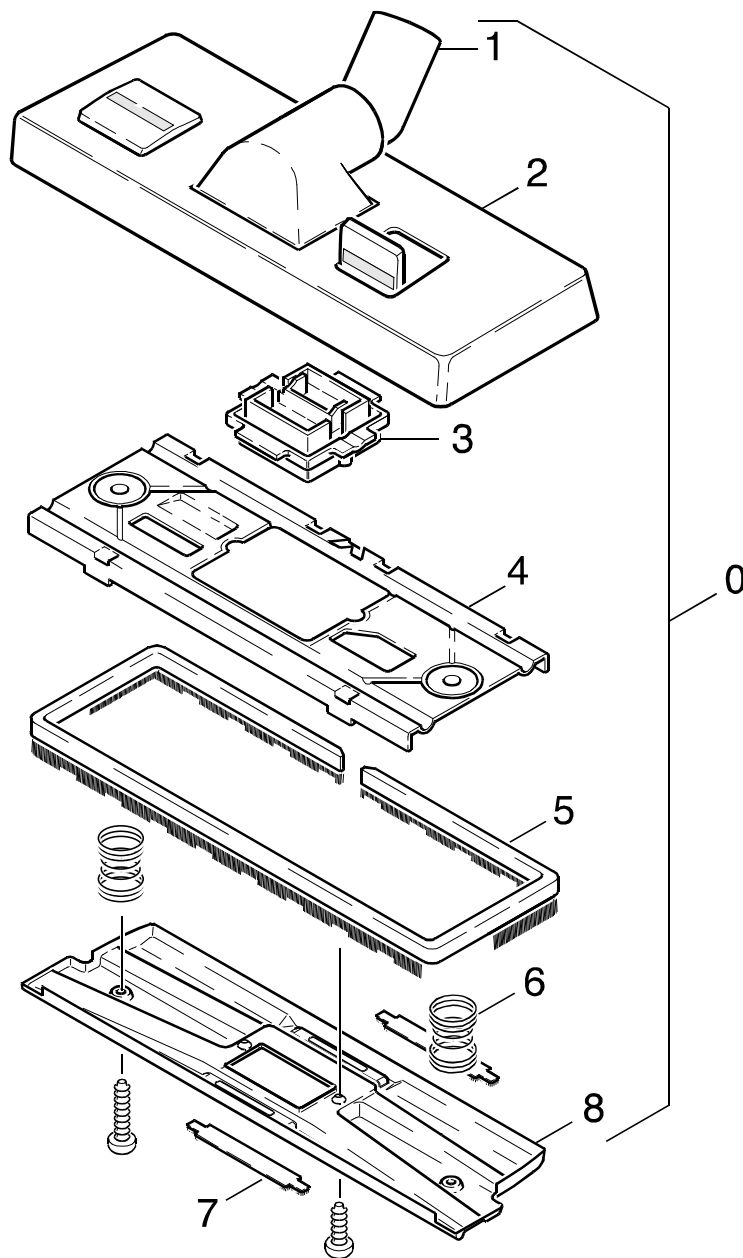

Symbolbeschreibung siehe M16 / symbol description see M16 / désignation de système voir M16 /

GRUPPE: 3.3 BODENDUESE  
GROUP: 3.3 FLOOR TOOL  
GROUPE: 3.3 SUCEUR

G3

NT 501

POS.	BENNENUNG	TEILE-NR.	STCK
ITM.	DESCRIPTION	PART-NO.	QTY.
POS.	DESIGNATION	NO.PIECE	NBR.
0	KOMBIDUESE DN35 / NOZZLE / SUCEUR COMBINE	6.906-511.0	1
1	GELENK KPL. / JOINT / JOINTURE ARTIC.	6.905-411.0	1
2	OBERTEIL KPL. / TOP PART / PARTIE SUPERIEUR	6.905-412.0	1
3	ZWISCHENSTUECK / SUPPORTING PIECE / PIECE INTERM.	6.905-413.0	1
4	PLATTE / PLATE / PLAQUE	6.905-414.0	1
5	BUERSTENLEISTE / BRUSH STRIP / ELEMENT DE BROSSE	6.905-415.0	1
6	DOPPELKEGELFEDER / DOUBLE CONE. WIRE SPRING / RESORT CONIQUE	6.905-416.0	2
7	FADENHEBER / THREAD CLIPPER / COUPE-FILL	6.905-417.0	2
8	UNTERTEIL / BOTTOM / PARTIE INFERIEURE	6.905-418.0	1

"=> xxxxxx" = bis Werknummer / up to serial No. / jusqu' au No. de fabr. / "xxxxxx =>" = ab Werknummer / from serial No. / a partir du No. de fabr. /

390000

01619170

59524230



## Bestellhinweis

Bei Ihrer Bestellung sind unbedingt anzugeben :

1.	2.	3.	4.	5.
Gerätetyp Machine model Type d'appareils	Herstell-Nr. Serial-No. No. de série	Benennung Description Désignation	Teile-Nr. Part No. Référence	Stückzahl Piece No. Quantité



**siehe Typenschild  
see name-plate  
voir plaque signalétique**



**siehe Ersatzteilliste  
see spare parts list  
voir liste des pièces de rechange**

- Die Ersatzteile, welche als Meterware geliefert werden, sind auf Einbaulänge selbst zu kürzen. Ebenso sind die Stückzahlen in den jeweiligen Gruppen als Mindestbestellmengen = 1m angegeben und können je nach Bedarf auf weitere volle Meterzahlen erhöht und bestellt werden.
- Spare Parts which are delivered as cut goods have to be shortened to installation length. The quotation of quantity in each group refers to the minimum order quantity = 1m and may be ordered and raised to further full metre-values according to demand
- Les pièces de rechange qui sont livrées comme marchandise au mètre sont à raccourcir selon la longueur d'installation. Les indications de quantité dans chaque group se réfèrent à des valeurs de mètre de plus.
- Diese Ersatzteilliste erscheint in gedruckter Form sowie als Mikrofiche. Bei Querverweisen bezieht sich die Angabe "Seitenzahl" auf die gedruckte Ersatzteilliste und die Angabe "Bildtafel" auf die Mikrofilmausgabe.
- This spare parts list is published both in printed form and as a microfiche. In the cross-references, "page number" refers to the printed spare parts list and "display table" to the microfilm edition.
- Cette liste de pièces de rechange est aussi bien imprimée que publiée sous forme de microfiche. Les indications transversales renvoient au "numéro de page" sur la liste imprimée des pièces de rechange et à la "planche" sur la microfiche.

Bitte beachten Sie, daß der Teileumfang dieser Ersatzteilliste nicht unbedingt dem Lieferumfang Ihres Geräte entspricht.

For your information: It could be that certain parts quoted in this spare parts list were not included with the machine delivery.

Pour votre information: il se peut que certaines pièces détachées mentionnées sur la liste ne vous aient pas été livrées avec l'appareil.

Die in dieser Ersatzteilliste nicht aufgeführten Einzelteile, bestellen Sie bitte direkt beim Vertragskundendienst des jeweiligen Herstellers.

Please order the individual parts not included in this assembly directly with the contract aftersales service of the manufacturer in question.

Veillez s'il vous plaît, commander les pièces détachées qui ne sont indiquées dans notre liste des pièces détachées, directement auprès du service après-vente des fabricants en question.

Bei Bestellung von lackierten Teilen, welche in der Ersatzteilliste nicht in verschiedenen Farben ausgewiesen sind, ist zusätzlich die Farbnummer oder Farbe mit anzugeben. Diese finden Sie auf dem Typenschild oder Farbschild Ihres Gerätes.

Upon ordering of varnished parts which are not mentioned in the spare parts list as parts with different colors, kindly additionally mention the number of the color. It can be seen on the type plate of the color plate of your machine.

Commandant des parts vernissés qui ne sont pas mentionnés comme parts avec une couleur différente dans la liste des pièces détachées, veuillez mentionner de plus le numéro de la couleur. Il se trouve sur la plaque signalétique ou la plaque de couleur de votre machine.

Auflistungen von Einzelteilen bei Ersatzteil - u. Pumpensets sind in der Reihe "16" einzusehen, bzw. direkt unter dem entsprechenden Set aufgelistet.

Listings of single parts upon spare parts kits and pump kits can be seen in row "16" or directly listed below the corresponding kit.  
Des établissements des pièces détachées en ce qui concerne les kits des pièces de rechange et les kits de pompes, peuvent être vus à la ligne "16" ou ils sont répertoriés directement au-dessous du jeu correspondant.

Technische Änderungen im Rahmen der Weiterentwicklung sowie das Recht der ausschließlichen Auswertung unseres geistigen Eigentums behalten wir uns vor. Vervielfältigung und Nachdruck nur mit Genehmigung und Urheberhinweis möglich.

We reserve the right to make technical changes in the course of development work and the right to make exclusive use of our intellectual property. This spare parts list may be duplicated or reprinted only with our approval and with acknowledgement of our copyright.

Nous nous réservons le droit de toutes modifications techniques dans le cadre du perfectionnement des mises au point ainsi que le droit de la mise en valeur exclusive de notre propriété intellectuelle. Polycopie et reproduction exclusivement après accord et avec mention de l'auteur.

GRUPPE:	1.0 GEHAEUSE-AUSSENTEIL	A1-G1
GROUP:	1.0 HOUSING-OUTER PARTS	
GRUPPE:	1.0 CARTER-PARTIES EXTERIEUR	
GRUPPE:	2.0 GEHAEUSE-INNENTEILE	A2-I2
GROUP:	2.0 HOUSING-INNER PARTS	
GRUPPE:	2.0 CARTER-PARTIES INTERIEUR	
GRUPPE:	3.0 ZUBEHOER	A3-G3
GROUP:	3.0 ACCESSORIES	
GRUPPE:	3.0 ACCESSOIRES	

Ersatzteile unter [www.gluesing.net](http://www.gluesing.net)

**1** BEISPIEL: VERSION 1  
 EXAMPLE: VERSION 1  
 EXEMPLE: VERSION 1

**3.0** BEISPIEL: SIEHE IN GRUPPE 3  
 EXAMPLE: SEE IN GROUP 3  
 EXEMPLE: VOIR EN GROUPE 3



WICHTIGER HINWEIS  
 IMPORTANT REMARK  
 REMARCAQUAGE IMPORTANT

BESTELLHINWEIS SIEHE M15  
 EXAMPLE ORDER SEE M15  
 EXEMPLE DE COMMANDE VOIR M15

VARIANTENÜBERSICHT SIEHE L16  
 VARIANTS SURVEY SEE L16  
 VUE D'ENSEMBLE DE VARIANTS VOIR L16