

CE 12/12
FORM NO. 56091087

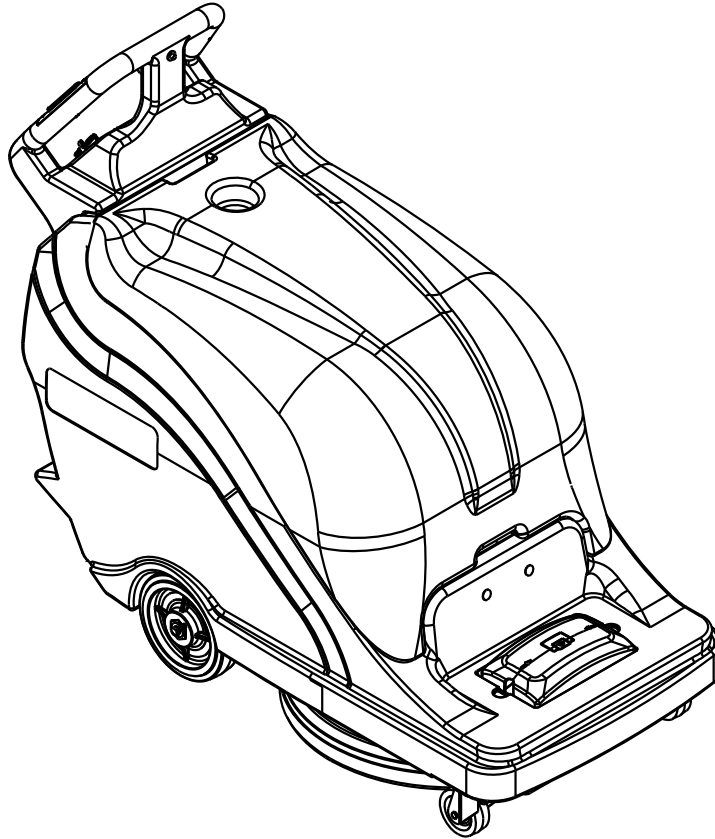
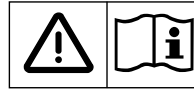

Model: 01610A

This manual is only for machines after serial number 3000117136.

- DE Deutsch (2-9)
- NL Nederlands (10-17)
- RU Русский (18-25)
- RO românesc (26-33)

Bedienungsanleitung
Gebruiksaanwijzing
Руководство для пользователя
Instrucțiuni de utilizare

UHB51-1500

INSTRUCTIONS FOR USE



 **Nilfisk**
trusted since 1906

Inhaltsverzeichnis

Sicherheitshinweise.....	3
Allgemeine Informationen.....	4
Einleitung.....	5
Teile und Service	5
Typenschild	5
Auspacken der Maschine	5
Vorbereitung der Maschine für den Betrieb	5
Wartung der Batterien	5
Installation der Batterien.....	7
Installation des Reinigungspads.....	7
Installation des Staubbeutels	7
Einstellen des Pad-Drucks	7
Wartung	8
Wartungszeitplan.....	8
Batteriewartung	8
Fehlerbehebung	8
Vibrationen der Maschine.....	8
Rückstände auf dem Boden	8
Zu kurze Betriebszeit.....	8
Technische Daten.....	9

WICHTIGE SICHERHEITSHINWEISE

Diese Maschine ist nur für den professionellen Einsatz geeignet, beispielsweise in Hotels, Schulen, Krankenhäusern; Fabriken, Geschäften und Büros, nicht für den Einsatz im Haushalt.

Bei Verwendung der Maschine müssen grundlegende Sicherheitsbestimmungen eingehalten werden, unter anderem die Folgenden:



ACHTUNG!

Um die Gefahr von Brand, Stromschlag, Personen- und Sachschäden zu vermeiden, vor der Verwendung diese Bedienungsanleitung vollständig lesen.

- * Verwenden Sie diese Maschine nicht, bevor sie nicht komplett montiert ist.
- * Maschinen können Explosionen verursachen, wenn Sie in der Nähe von brennbaren Materialien und Dämpfen verwendet werden. Verwenden Sie diese Maschine nicht in der Nähe von Treibstoffen, Getreidestaub, Lösungsmitteln, Verdünnungsmitteln oder anderen brennbaren Materialien.
- * Bleisäurebatterien erzeugen Gase, die Explosionen verursachen können. Halten Sie Funken und Flammen von den Batterien fern. Rauchen Sie nicht in der Nähe der Maschine. Laden Sie die Batterien nur in einem Bereich mit guter Belüftung. Vergewissern Sie sich, daß das Wechselstromladegerät von der Wandsteckdose getrennt ist, bevor sie es von der Batterieeinheit trennen. Die Maschine ist nicht für die Reinigung gefährlichen Staubs ausgelegt. Vergewissern Sie sich, dass das Wechselstromladegerät vor Inbetriebnahme der Maschine von der Wandsteckdose getrennt und verstaut ist.
- * Entsorgung: Als Sondermüll entsorgen. Alle bundesstaatlichen, staatlichen und lokalen Umweltrichtlinien für säure- und bleihaltige Abfälle beachten. Batterien gemäß bundesstaatlicher, staatlicher und lokaler Richtlinien an eine Bleischmelzerei übergeben.
- * Arbeiten mit Batterien kann gefährlich sein! Tragen Sie immer Augenschutz und Schutzkleidung, wenn Sie in der Nähe von Batterien arbeiten. Legen Sie jeglichen Schmuck ab. Legen Sie keine Werkzeuge oder andere Metallgegenstände über die Batteriepole, oder die Batterieoberseiten.
- * Die Verwendung eines Ladegeräts mit einem beschädigten Stromkabel könnte zu einem tödlichen Stromstoß führen. Verwenden Sie das Ladegerät nicht, wenn das Stromkabel beschädigt ist.
- * Die Bedienung dieser Maschine von einem anderen Standort als von dem Standort hinter der Maschine aus könnte zu Verletzungen oder Schäden führen. Bedienen Sie diese Maschine nur von dem Standort hinter der Maschine aus.
- * Diese Maschine ist schwer. Holen Sie sich Unterstützung bevor Sie versuchen sie zu transportieren oder fortzubewegen. Setzen Sie zwei dazu in der Lage befindliche Personen ein, die Maschine auf eine Rampe oder eine schiefe Ebene zu bewegen. Bewegen Sie sie immer langsam. Wenden Sie die Maschine auf einer Rampe nicht. Bei Betrieb der Maschine an einem Gefälle von mehr als 2 % nicht anhalten, wenden oder parken.
- * Maschinen können umkippen und Verletzungen oder Schäden verursachen, wenn sie über Kanten von Stufen oder Laderampen geführt werden. Drehen Sie an L Modellen den Schlüsselschalter auf "AUS" und ziehen Sie den Schlüssel ab.
- * Änderungen oder Modifikationen, die nicht vom Hersteller autorisiert sind, führen zum Verlust aller Garantien und sämtlicher Haftung und können zu Schäden an der Maschine und Verletzungen des Bediener oder anderer Personen führen.
- * Von unbefugtem Personal ausgeführte Wartungs- und Reparaturarbeiten könnten zu Schäden oder Verletzungen führen. Wartungsarbeiten und Reparaturen sind ausschließlich von befugtem Personal durchzuführen.
- * Halten Sie die elektrischen Bestandteile der Maschine trocken. Reiben Sie die Maschine nach jedem Gebrauch ab. Die Maschine in einem trockenen Gebäude lagern.
- * Lesen Sie alle Aufkleber auf Maschinen, bevor Sie versuchen sie zu bedienen. Verschaffen Sie sich Gewißheit, daß alle Schilder und Instruktioninformationen an der Maschine angebracht oder befestigt sind.
- * Für den Betrieb der Maschine nur handelsübliche Bodenreiniger und -waxe verwenden. Keine brennbaren Materialien verwenden.
- * Bei Reinigung, Service oder Wartung der Maschine, Austausch von Teilen oder Umbau auf eine andere Funktion muss die Stromversorgung unterbrochen werden.
- * Die Verwendung dieser Maschine zur Fortbewegung anderer Gegenstände oder das Klettern auf diese Maschine könnten zu Verletzungen oder Schäden führen. Verwenden Sie diese Maschine nicht als Stufe oder Möbelstück. Fahren Sie nicht auf dieser Maschine.
- * Ihre Garantie für die Maschine wird ungültig werden, wenn andere als echte Nilfisk-Teile damit verwendet werden. Verwenden Sie immer Teile von Nilfisk zum Austausch.

DIESE SICHERHEITSHINWEISE AUFBEWAHREN

ALLGEMEINE INFORMATIONEN

- 1 An/Aus-Schlüsselschalter
- 2 Pad-Schalter
- 3 Pad/Traverse-Schalter
- 4 Batterieanzeige
- 5 Betriebsstundenzähler
- 6 Batterie-Ladeanzeige
- 7 Traverse rückwärts
- 8 Traverse Geschwindigkeitsregelung

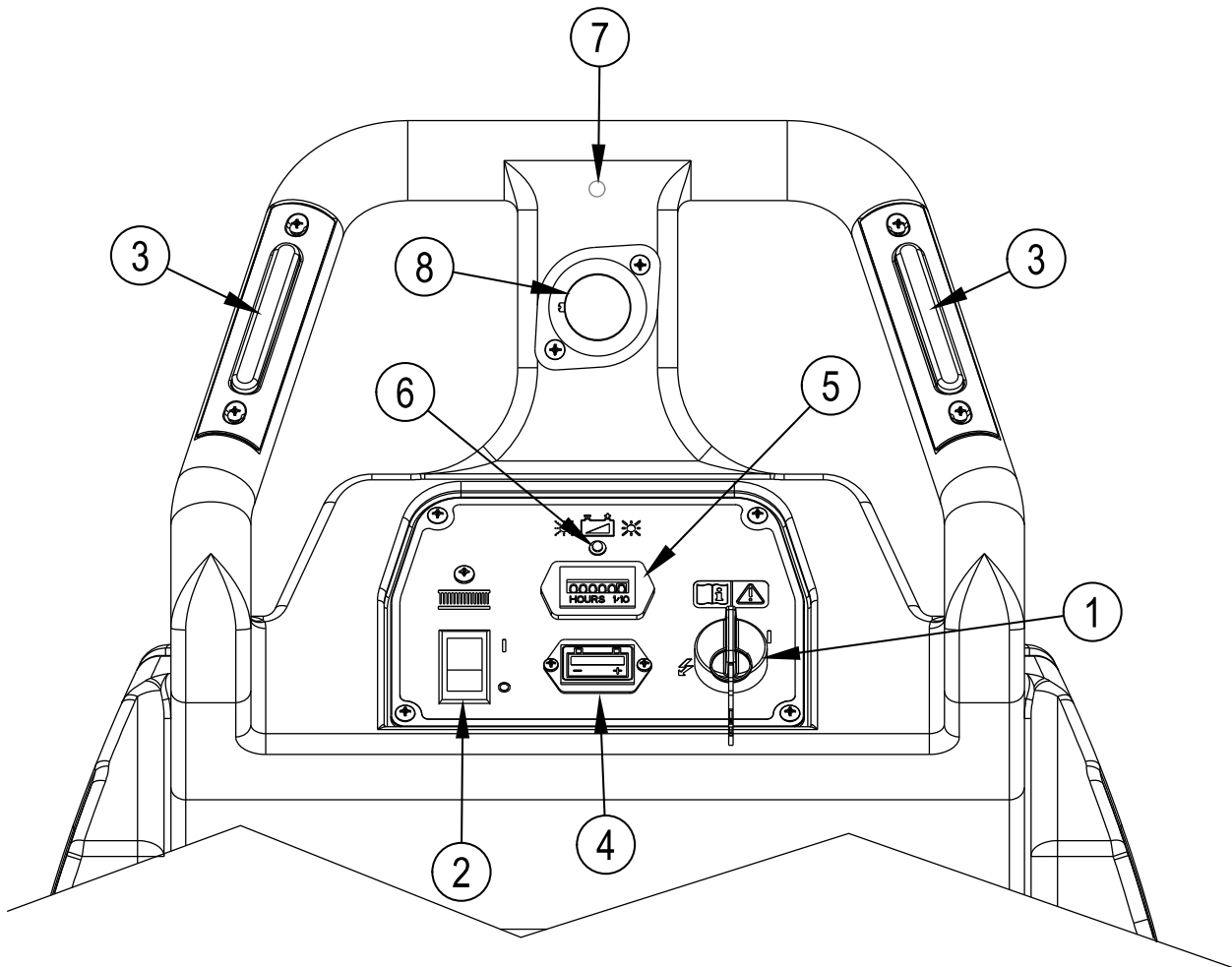

EINLEITUNG

Mit Hilfe dieser Anleitung nutzen Sie Ihre Nilfisk Bodenreinigungsmaschine optimal. Lesen Sie diese Anleitung vor Bedienung der Maschine.

Die Maschine ist nur für den professionellen Einsatz geeignet.

TEILE UND SERVICE

Gegebenenfalls erforderliche Reparaturen dürfen nur von einem autorisierten Nilfisk Service Center mit entsprechend geschultem Personal durchgeführt werden, das original Nilfisk Ersatz- und Zubehörteile vorrätig hat.

ÄNDERUNGEN

Änderungen und Anbaumaßnahmen an der Reinigungsmaschine, welche die Kapazität und die Betriebssicherheit beeinträchtigen, sind nicht vom Kunden oder Benutzer durchzuführen ohne die vorherige schriftliche Genehmigung von Nilfisk-Advance Inc. Ungenehmigte Änderungen lassen die Garantie für die Maschine erlöschen und machen den Kunden haftbar für alle resultierenden Unfälle.

TYPENSCHILD

Die Modell- und Seriennummer Ihrer Maschine finden Sie auf dem Typenschild auf der Unterseite der Maschine. Diese Informationen sind für die Bestellung von Ersatzteilen erforderlich. Notieren Sie die Modell- und Seriennummer Ihrer Maschine hier, um diese stets griffbereit zu haben.

MODELLNUMMER _____

SERIENNUMMER _____

AUSPACKEN DER MASCHINE

Bei Lieferung der Maschine Verpackung und Maschine sorgfältig auf Beschädigungen untersuchen. Sind Schäden erkennbar, die Verpackung für spätere Untersuchungen aufheben. Wenden Sie sich sofort an die Abteilung für Kundenservice von Nilfisk, um einen Transportschaden geltend zu machen. Die Telefonnummer finden Sie auf der hinteren Umschlagseite dieser Anleitung.

VORBEREITUNG DER MASCHINE FÜR DEN BETRIEB



ACHTUNG!

Bei Arbeiten mit Batterien äußerst vorsichtig vorgehen. Die Schwefelsäure in Batterien kann bei Kontakt mit Augen oder Haut zu schweren Verletzungen führen. Aus Lüftungsöffnungen in den Batteriekappen tritt explosives Wasserstoffgas aus. Dieses Gas kann durch Flammen oder Funken entzündet werden.

BEI WARTUNGSARBEITEN AN BATTERIEN

- **Sämtlichen Schmuck ablegen**
- **Nicht rauchen**
- **Schutzbrille tragen**
- **An einem gut belüfteten Ort arbeiten**
- **Keinesfalls mit Werkzeugen mehr als eine Batterieklemme gleichzeitig berühren.**



VORSICHT!

Elektrische Komponenten der Maschine können bei nicht ordnungsgemäßer Installation oder nicht korrektem Anschließen der Batterien schwer beschädigt werden. Batterien müssen von Ihrem Nilfisk Händler oder einem ausgebildeten Elektriker installiert werden.

Die UHB 51-1500 Reinigungsgeräte können mit drei Batterien mit 12 Volt und 185 Amperestunden oder mit drei AGM-Batterien mit 12 Volt und 234 Amperestunden betrieben werden.



VORSICHT!

Das Batterieladegerät muss beim Wechsel von Bleisäure- auf AGM-Batterien neu programmiert werden. Siehe Anleitung des Ladegeräts für weitere Anweisungen.

C

1

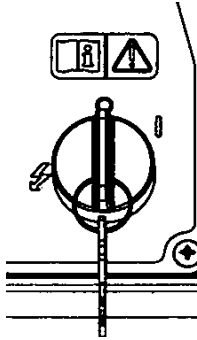

2

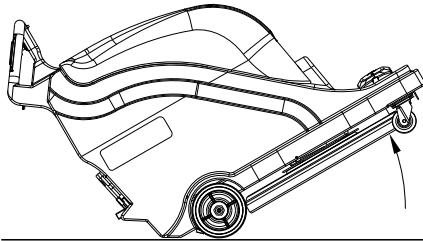

3

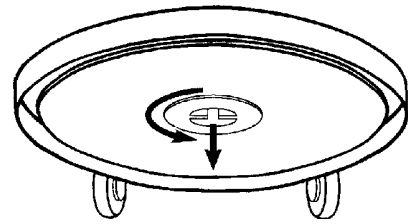

4

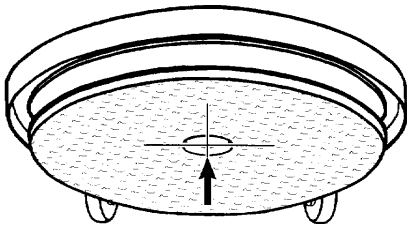

5

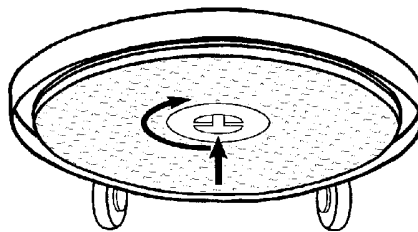

6

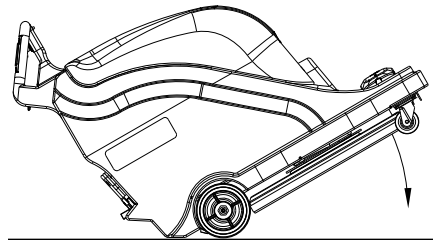

D

*Abdeckung entfernen
Staubbeutel auswechseln*

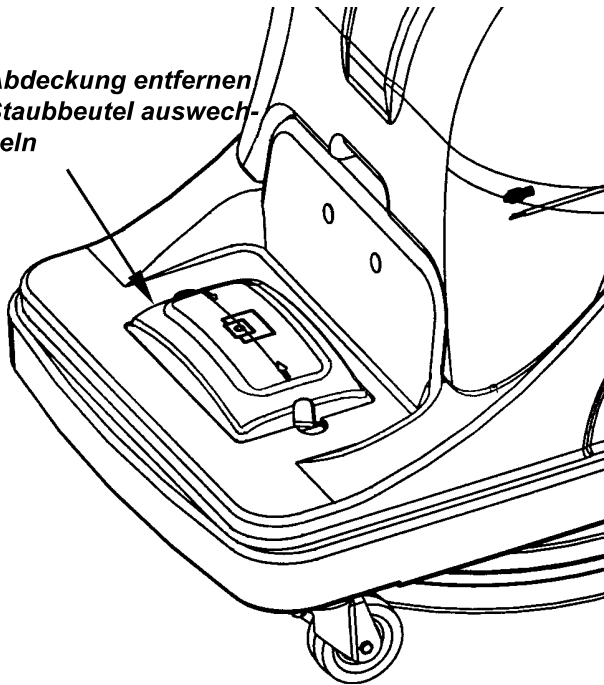

E

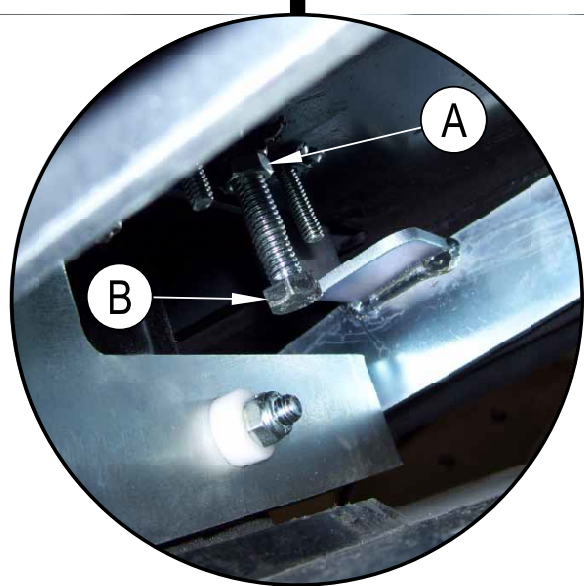
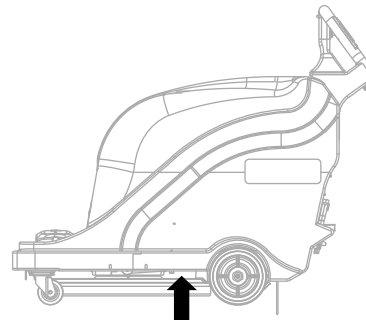

VORBEREITUNG DER MASCHINE FÜR DEN BETRIEB

(B) - INSTALLATION DER BATTERIEN

- 1 Batterien vorsichtig in das Batteriefach heben. Wie auf Abbildung B gezeigt ausrichten.

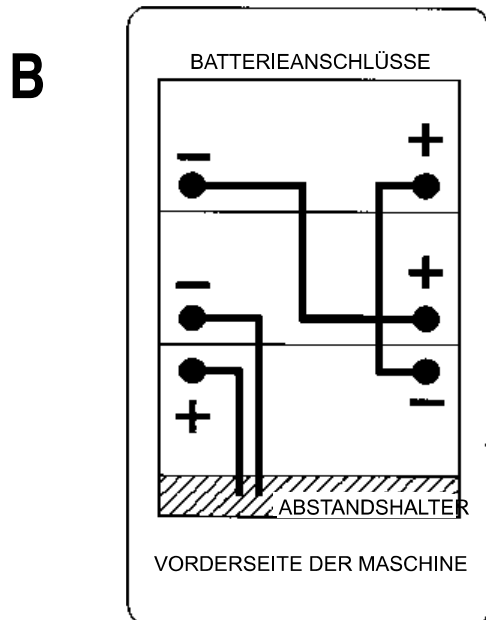

- 2 Sicherstellen, dass der Schlüsselschalter auf AUS steht.
- 3 Batteriekabel wie auf Abbildung B gezeigt anschließen, die mit "P" gekennzeichneten Klemmen an den Pluspolen der Batterie, die mit "N" gekennzeichneten Klemmen an den Minuspolen. Kabel so ausrichten, dass die Kappen bei Bedarf einfach entfernt werden können, um Wasser in die Batterien nachzufüllen.
- 4 Muttern an den Batterieklemmen gerade so fest anziehen, dass sich die Klemme nicht auf dem Batteriepol dreht. Anschließend die Mutter eine volle Umdrehung festziehen.
- 5 Alle Klemmen und Pole mit Fett, Vaseline oder Batteriespray (im Autozubehörhandel erhältlich) behandeln.
- 6 Den schwarzen Gummischutz über jede Klemme ziehen und mit den Kunststoffstreifen in Position halten.
- 7 Anschluss des Batteriepack mit dem Anschluss der Steuertafel verbinden.
- 8 Maschine wieder zusammenbauen.

HINWEIS: Die Batterien vor Verwendung der Maschine laden.

(C) - INSTALLATION DES REINIGUNGSPADS

Wenden Sie sich an Ihren Nilfisk Händler vor Ort für die korrekten Pads und Bodenfinisher für Ihre Maschine.

⚠ VORSICHT!

Verwendung der falschen Pads für die Maschine kann zu Beschädigungen des Bodens führen. Das Pad muss ordnungsgemäß auf dem Pad-Halter montiert sein, um Vibrationen der Maschine zu vermeiden.

Pad gemäß nachfolgender Schritte installieren (siehe Schritte 1 bis 6 auf Abbildung C):

- 1 Drehen Sie den Schlüsselschalter auf AUS.
- 2 Bringen Sie die Maschine in die abgebildete Position, um den Pad-Halter erreichen zu können.
- 3 Begeben Sie sich zur Vorderseite der Maschine. Halten Sie den Pad-Halter mit einer Hand, und drehen Sie mit der anderen Pad und Pad-Treiber gegen den Uhrzeigersinn, um den Pad-Halter zu lösen.
- 4 Entfernen Sie das alte Pad, und installieren Sie ein neues. Dabei auf die mittige Ausrichtung auf dem Pad-Treiber achten.
- 5 Pad-Halter so fest wie möglich anziehen.
- 6 Hinterseite der Maschine anheben, um das Pad-Gehäuse wie abgebildet abzusenken.

(D) - INSTALLATION DES STAUBBEUTELS

⚠ WICHTIG!

Staubbeutel oben auf dem Steuergehäuse installieren (siehe Abbildung D). Das Staubfangsystem arbeitet nicht ordnungsgemäß, wenn der Staubbeutel voll oder beschädigt ist.

(E) - EINSTELLEN DES PAD-DRUCKS

Der Pad-Druck wird werksseitig für optimales Polieren mit den meisten Pads und Finishern eingestellt. Falls für bestimmte Pads oder Finisher eine Einstellung des Pad-Drucks erforderlich ist, gemäß der nachfolgenden Anweisungen vorgehen. HINWEIS: Einstellungen des Pad-Drucks müssen von einem qualifizierten Servicetechniker vorgenommen werden.

- 1 Drehen Sie den Schlüsselschalter auf AUS.
- 2 Mutter A von der Unterseite des Polierers aus lösen.
- 3 Für eine Verringerung des Pad-Drucks Schraube B im Uhrzeigersinn drehen.
- 4 Für eine Erhöhung des Pad-Drucks Schraube B gegen den Uhrzeigersinn drehen.
- 5 Mutter A wieder festziehen.

WARTUNG

WARTUNGSZEITPLAN

Wartungspunkt	Taglich	Monatlich	Jahrlich
Batterien laden	x		
Staubbeutel uberprufen/auswechseln	x		
Schurze uberprufen/auswechseln	x		
Pad reinigen	x		
Schmierem		x	
Pad-Motorbursten uberprufen/warten		x	
Antriebsmotorbursten uberprufen/warten			x

BATTERIEWARTUNG

Batterien stets laden, wenn die Maschine eine Stunde oder langer benutzt wurde bzw. wenn die Batterieanzeige im roten Bereich ist.

So laden Sie die Batterien:

- 1 Abdeckung entfernen
- 2 Ladegerat einstecken
- 3 Nach dem Laden der Batterien Flussigkeitsstand in allen Batteriezellen uberprufen. Ggf. destilliertes Wasser hinzufugen, um den Flussigkeitsstand bis zur Unterseite der Einfullrohre anzuheben.



VORSICHT!

Um Schaden an Boden zu vermeiden, nach dem Laden Wasser und Saure von den Batterien abwischen.



VORSICHT!

Bei uberfullen der Batterien kann Saure auf den Boden laufen.

WICHTIG

Motorschaden aufgrund vernachlassigter Wartung der Kohlebursten sind nicht von der Garantie abgedeckt. Weitere Informationen in den Bestimmungen der eingeschrankten Garantie.

FEHLERBEHEBUNG

VIBRATIONEN DER MASCHINE

- 1 Pad nicht ordnungsgema zentriert.
- 2 Pad beschadigt. Austauschen.

RUCKSTANDE AUF DEM BODEN

- 1 Pad zu aggressiv fur Finish des Bodens.
- 2 Pad verschmutzt. uberprufen und austauschen.

ZU KURZE BETRIEBSZEIT

- 1 Batterien mussen geladen werden.
- 2 Batterien brauchen Wasser. Wasser hinzufugen, bis dies in jeder Zelle uber die Platten reicht. Anschließend Batterien laden und Flussigkeitsstand erneut uberprufen.

TECHNISCHE DATEN

Modell	UHB 51-1500
Spannungsversorgung	36 Volt
Motor, Pad	1,5 kW, 55 A
Motor, Antrieb	0,37 kW (0,5 PS PM)
Antriebssystem	Direct Drive
Pad	51 cm
Pad-Drehzahl	1500 U/min
Pad-Druck	Automatisch
Geschwindigkeit vorwärts	0 bis 73 m/min
Geschwindigkeit rückwärts	0 bis 52 m/min
Vibrationen	<7,6 mm/s
Geräuschpegel (dbA)	68
Antriebsrad	4 × 20 cm
Integriertes Ladegerät	Standardmäßig 36 V, 21 A
Länge	127 cm
Breite	58 cm
Höhe	105 cm
Polierbreite	51 cm
Poliergeschwindigkeit	2230 m ² /h
Gewicht mit drei Versandgewicht (ohne Batterien)	79 kg